

PHILIPS
RESPIRONICS

DreamStation

CPAP

CPAP Pro

Auto CPAP



Εγχειρίδιο χρήσης

Πίνακας περιεχομένων

Προβλεπόμενη χρήση.....	1
Σημαντικό	1
Προειδοποιήσεις.....	1
Συστάσεις προσοχής.....	2
Αντενδείξεις.....	3
Επεξήγηση συμβόλων.....	4
Περιεχόμενα συσκευασίας συστήματος	4
Πληροφορίες επικοινωνίας με τη Philips Respironics	4
Επισκόπηση συστήματος	5
Εγκατάσταση/Αντικατάσταση των φίλτρων αέρα.....	6
Πού να τοποθετήσετε τη συσκευή.....	7
Τροφοδοσία της συσκευής με εναλλασσόμενο ρεύμα	7
Σύνδεση του αναπνευστικού κυκλώματος.....	8
Περιήγηση στις οθόνες της συσκευής.....	9
Εκκίνηση της συσκευής.....	9
Περιήγηση μενού (Ενεργοποίηση θεραπείας) και ρυθμίσεις προαιρετικής υγρανσης	10
Δυνατότητα κλιμάκωσης.....	10
Περιήγηση μενού (Απενεργοποίηση θεραπείας).....	11
Ασύρματη τεχνολογία <i>Bluetooth</i> [®]	15
Έλεγχος εφαρμογής μάσκας.....	16
Πορεία ύπνου	16
Αντιστάθμιση υψομέτρου	16
Συναγερμοί συσκευής.....	16
Αντιμέτωπιση προβλημάτων.....	21
Βοηθητικά εξαρτήματα	23
Μετακινήσεις με το σύστημα.....	24
Καθαρισμός στην οικία και στο νοσοκομείο/ίδρυμα: Εξωτερική επιφάνεια συσκευής και υγραντήρα	25
Απολύμανση σε νοσοκομεία και ιδρύματα: Εξωτερικό μέρος της συσκευής και του υγραντήρα	25
Οικία και νοσοκομείο: Έκπλυση και αντικατάσταση φίλτρων	26
Καθαρισμός στην οικία και στο νοσοκομείο: Μη θερμαινόμενη εύκαμπτη σωλήνωση	26
Σέρβις.....	27
Πρόσθετες ειδοποιήσεις.....	27
Προδιαγραφές.....	28
Απόρριψη.....	30
Πληροφορίες ηλεκτρομαγνητικής συμβατότητας.....	30
Περιορισμένη εγγύηση	33

Προβλεπόμενη χρήση

Τα συστήματα DreamStation της Philips Respironics χορηγούν θεραπεία θετικής πίεσης αεραγωγού για τη θεραπεία της αποφρακτικής άπνοιας ύπνου σε ασθενείς με αυθόρμητη αναπνοή που ζυγίζουν πάνω από 30 kg. Προορίζονται για χρήση κατ' οίκον ή σε περιβάλλον νοσοκομείου/ ιδρύματος.

Σημαντικό

Η συσκευή πρέπει να χρησιμοποιείται μόνο σύμφωνα με τις οδηγίες ενός εξειδικευμένου γιατρού. Ο παροχέας οικιακής φροντίδας σας θα πραγματοποιήσει τις σωστές ρυθμίσεις πίεσης και θα διαμορφώσει τη συσκευή και τα βοηθητικά εξαρτήματά της, ανάλογα με τη συνταγή του επαγγελματία υγείας που σας παρακόλλυθε.

Υπάρχουν διαθέσιμα αρκετά βοηθητικά εξαρτήματα που καθιστούν τη θεραπεία της αποφρακτικής άπνοιας ύπνου με το σύστημα DreamStation όσο το δυνατόν πιο εύκολη και άνετη.



Προειδοποίηση: Χρησιμοποιείτε μόνο τις μεθόδους καθαρισμού που περιγράφονται στο εγχειρίδιο χρήσης. Η Philips δεν είναι σε θέση να επαληθεύσει την ασφάλεια ή την απόδοση οποιασδήποτε συσκευής, εάν χρησιμοποιείται όζον ή άλλες μη εγκεκριμένες μέθοδοι καθαρισμού και απολύμανσης.

Προειδοποιήσεις

Μια προειδοποίηση υποδεικνύει την πιθανότητα τραυματισμού του χρήστη ή του χειριστή.

- Αυτό το εγχειρίδιο χρησιμεύει ως υλικό αναφοράς. Οι οδηγίες σε αυτό το εγχειρίδιο δεν έχουν σκοπό να αντικαταστήσουν τις οδηγίες του υγειονομικού προσωπικού αναφορικά με τη χρήση της συσκευής.
- Η συνταγή και οι άλλες ρυθμίσεις της συσκευής θα πρέπει να τροποποιούνται μόνον κατόπιν εντολής του επιβλέποντος ιατρού.
- Ο χειριστής θα πρέπει να διαβάσει και να κατανοήσει ολόκληρο το παρόν εγχειρίδιο πριν από τη χρήση της συσκευής.
- Αυτή η συσκευή δεν προορίζεται για υποστήριξη ζωτικών λειτουργιών.
- Η συσκευή πρέπει να χρησιμοποιείται μόνο με μάσκες και συνδέσμους που συνιστώνται από τη Philips Respironics ή με εκείνα που συνιστώνται από το υγειονομικό προσωπικό ή τον πνευμονολόγο. Η μάσκα πρέπει να χρησιμοποιείται μόνο όταν η συσκευή είναι ενεργοποιημένη και λειτουργεί σωστά. Οι θύρες εκπομπής της μάσκας δεν πρέπει να είναι ποτέ φραγμένες. **Επεξήγηση της προειδοποίησης:** Η συσκευή προορίζεται για χρήση με ειδικές μάσκες ή συνδέσμους που διαθέτουν θύρες εκπομπής, ώστε να επιτρέπει τη συνεχής εκροή αέρα από τη μάσκα. Όταν η συσκευή είναι ενεργοποιημένη και λειτουργεί σωστά, φρέσκος αέρας από τη συσκευή απομακρύνει τον εκπνεόμενο αέρα διαμέσου της θύρας εκπομπής της μάσκας. Ωστόσο, όταν δεν λειτουργεί η συσκευή, δεν θα παρέχεται αρκετός φρέσκος αέρας διαμέσου της μάσκας και ενδέχεται να επανεισπνευστεί ο εκπνεόμενος αέρας.
- Απαιτείται μια θύρα εκπομπής. Μη φράσετε τη θύρα εκπομπής. Αυτό μπορεί να μειώσει τη ροή αέρα και να έχει ως αποτέλεσμα την επανεισπνοή του εκπνεόμενου αέρα.
- Σε χαμηλές εκπνευστικές πιέσεις, η ροή διαμέσου της θύρας εκπομπής ενδέχεται να είναι ανεπαρκής για την εκκαθάριση όλου του εκπνεόμενου αερίου από τη σωλήνωση – ενδέχεται να υπάρξει επανεισπνοή.
- Αν χρησιμοποιείτε ολοπρόσωπη μάσκα (μια μάσκα που καλύπτει τόσο το στόμα όσο και τη μύτη σας), η μάσκα πρέπει να διαθέτει βαλβίδα ασφαλείας (ροής).
- Για να διασφαλίσετε ότι θα λαμβάνετε την ασφαλή και αποτελεσματική θεραπεία που σας έχει συνταγογραφηθεί, χρησιμοποιείτε μόνο βοηθητικά εξαρτήματα της Philips Respironics. Η χρήση βοηθητικών εξαρτημάτων, μορφοτροπέων και καλωδίων εκτός από αυτά που καθορίζονται από τη Philips Respironics μπορεί να προκαλέσει αυξημένες εκπομπές ή μείωση της ατρωσίας της συσκευής.
- Όταν χρησιμοποιείτε οξυγόνο με αυτό το σύστημα, η παροχή οξυγόνου πρέπει να συμμορφώνεται με τους τοπικούς κανονισμούς όσον αφορά το οξυγόνο ιατρικής χρήσης.
- Το οξυγόνο υποστηρίζει την καύση. Μη χρησιμοποιείτε οξυγόνο όταν καπνίζετε ή παρουσία γυμνής φλόγας.
- Όταν χρησιμοποιείτε οξυγόνο με αυτό το σύστημα, ενεργοποιήστε τη συσκευή προτού ανοίξετε την παροχή οξυγόνου. Κλείστε την παροχή οξυγόνου προτού απενεργοποιήσετε τη συσκευή. Με αυτόν τον τρόπο θα αποτρέψετε τη συσσώρευση οξυγόνου μέσα στη συσκευή. **Επεξήγηση της προειδοποίησης:** Όταν η συσκευή δεν βρίσκεται σε λειτουργία και παραμένει ανοιχτή η ροή οξυγόνου, το οξυγόνο που διοχετεύεται στη σωλήνωση ενδέχεται να συσσωρευτεί στο εσωτερικό της θήκης της συσκευής. Η συσσώρευση οξυγόνου μέσα στη θήκη της συσκευής θα δημιουργήσει κίνδυνο πυρκαγιάς.
- Όταν χρησιμοποιείτε οξυγόνο με αυτό το σύστημα, πρέπει να τοποθετήσετε μια βαλβίδα πίεσης της Philips Respironics σε σειρά με το κύκλωμα ασθενούς, μεταξύ της συσκευής και της πηγής οξυγόνου. Η βαλβίδα πίεσης βοηθά στην αποτροπή της οπισθοροής οξυγόνου από το κύκλωμα ασθενούς στη συσκευή όταν η μονάδα είναι απενεργοποιημένη. Αν δεν χρησιμοποιηθεί βαλβίδα πίεσης, μπορεί να προκληθεί κίνδυνος πυρκαγιάς.
- Μη συνδέετε τη συσκευή σε μη ρυθμιζόμενη ή υψηλής πίεσης πηγή οξυγόνου.
- Μη χρησιμοποιείτε τη συσκευή παρουσία εύφλεκτου αναισθητικού μίγματος σε συνδυασμό με οξυγόνο ή αέρα και παρουσία υποξειδίου του αζώτου.
- Μη χρησιμοποιείτε τη συσκευή κοντά σε πηγή τοξικών ή επιβλαβών ατμών.
- Μη χρησιμοποιείτε τη συσκευή υπό άμεσο ηλιακό φως ή κοντά σε θερμαντικές συσκευές, επειδή αυτές οι συνθήκες μπορούν να αυξήσουν τη θερμοκρασία του αέρα που εξέρχεται από τη συσκευή.
- Επικοινωνήστε με το υγειονομικό προσωπικό αν παρουσιάσουν ξανά συμπτώματα άπνοιας ύπνου.
- Αν παρατηρήσετε οποιοδήποτε ανεξήγητες αλλαγές στην απόδοση αυτής της συσκευής, αν παράγει ασυνήθιστους ή τραχείς ήχους, αν σας πύσει ή τη χειριστείτε εσφαλμένα, αν χυθεί νερό μέσα στο περίβλημα ή αν σπάσει το περίβλημα, αποσυνδέστε το καλώδιο τροφοδοσίας και διακόψτε τη χρήση της. Επικοινωνήστε με τον παροχέα οικιακής φροντίδας.
- Τυχόν επισκευές και προσαρμογές πρέπει να εκτελούνται μόνο από εξουσιοδοτημένο προσωπικό σέρβις της Philips Respironics. Τυχόν μη εξουσιοδοτημένο σέρβις ενδέχεται να προκαλέσει τραυματισμό, να ακυρώσει την εγγύηση ή να προκαλέσει βλάβη με δαπανηρή αποκατάσταση. Επικοινωνήστε με τον πάροχο οικιακής φροντίδας για σέρβις.
- Μη χρησιμοποιείτε βοηθητικά εξαρτήματα, αποσπώμενα εξαρτήματα ή υλικά που δεν συνιστώνται από τη Philips Respironics. Η χρήση ασύμβατων εξαρτημάτων μπορεί να προκαλέσει υποβάθμιση της απόδοσης.

- Χρησιμοποιείτε μόνον εγκεκριμένα καλώδια και βοηθητικά εξαρτήματα. Η λανθασμένη χρήση ενδέχεται να επηρεάσει την απόδοση ΗΜΣ και θα πρέπει να αποφεύγεται.
- Η Ένωση Κατασκευαστών του Κλάδου Υγείας (HIMA) συνιστά να αφήνεται μια ελάχιστη απόσταση 15 εκατοστών μεταξύ των ασύρματων τηλεφώνων και των βηματοδοτών ώστε να αποφεύγεται ο κίνδυνος παρεμβολών στον βηματοδότη. Το ενσωματωμένο σύστημα επικοινωνίας *Bluetooth* του DreamStation πρέπει να αντιμετωπίζεται ως ασύρματο τηλέφωνο κατ' αυτή την έννοια.
- Χρησιμοποιείτε μόνον καλώδια τροφοδοσίας που παρέχονται από τη Philips Respironics για αυτή τη συσκευή. Η χρήση καλωδίων τροφοδοσίας που δεν παρέχονται από τη Philips Respironics μπορεί να προκαλέσει υπερθέρμανση ή βλάβη στη συσκευή και ενδέχεται να έχει ως αποτέλεσμα αυξημένες εκπομπές ή μειωμένη ατρωσία του εξοπλισμού ή του συστήματος.
- Η συσκευή δεν θα πρέπει να χρησιμοποιείται όταν βρίσκεται επάνω ή κοντά σε άλλες μη εγκεκριμένες συσκευές.
- Ο φορητός και ο κινητός εξοπλισμός επικοινωνιών που λειτουργούν στο φάσμα των ραδιοσυχνοτήτων μπορούν να επηρεάσουν τον ιατρικό ηλεκτρικό εξοπλισμό. Ανατρέξτε στην ενότητα ηλεκτρομαγνητικής συμβατότητας αυτού του εγχειριδίου για τις αποστάσεις που πρέπει να τηρούνται μεταξύ των γεννητριών ραδιοσυχνοτήτων και του αναπνευστήρα, ώστε να αποτραπεί τυχόν παρεμβολή.
- Μη χρησιμοποιείτε αυτή τη συσκευή κοντά σε ενεργό χειρουργικό εξοπλισμό και στη θωρακισμένη έναντι ραδιοσυχνοτήτων αίθουσα ενός ιατρικού ηλεκτρικού συστήματος απεικόνισης μαγνητικού συντονισμού, όπου η ένταση των ηλεκτρομαγνητικών διαταραχών είναι υψηλή.
- Η χρήση αυτού του εξοπλισμού κοντά ή σε επαφή με άλλον εξοπλισμό, θα πρέπει να αποφεύγεται, επειδή ενδέχεται να επηρεαστεί αρνητικά η λειτουργία του. Εάν η εν λόγω χρήση είναι απαραίτητη, θα πρέπει να παρακολουθείτε αυτόν καθώς και τον υπόλοιπο εξοπλισμό για την επαλήθευση της κανονικής λειτουργίας τους.
- Μην τραβάτε και μην τεντώνετε τη σωλήνωση. Κάτι τέτοιο μπορεί να προκαλέσει διαρροές από το κύκλωμα.
- Μην καλύπτετε τη σωλήνωση με κουβέρτα και μη τη θερμαίνετε σε θερμοκοιτίδα ή χρησιμοποιώντας επιτοίχια συσκευή θέρμανσης. Αυτό μπορεί να επηρεάσει την ποιότητα της θεραπείας ή να προκαλέσει τραυματισμό στον ασθενή.
- Επιθεωρήστε τη σωλήνωση για τυχόν ζημιά ή φθορά. Απορρίψτε και αντικαταστήστε τη σωλήνωση όποτε απαιτείται.
- Επιθεωρείτε ανά τακτικά χρονικά διαστήματα τα ηλεκτρικά καλώδια για ζημιές ή ενδείξεις φθοράς. Διακόψτε τη χρήση τους και αντικαταστήστε τα αν έχουν υποστεί ζημιά.
- Μη χρησιμοποιείτε ποτέ τη συσκευή αν έχει υποστεί ζημιά οποιοδήποτε από τα εξαρτήματά της ή αν δεν λειτουργεί σωστά. Αντικαταστήστε τα εξαρτήματα που έχουν υποστεί ζημιά προτού συνεχίσετε τη χρήση.
- Για να αποφύγετε τον κίνδυνο ηλεκτροπληξίας, να αποσυνδέετε πάντα το καλώδιο τροφοδοσίας από την πρίζα πριν από τον καθαρισμό της συσκευής. ΜΗ βυθίζετε τη συσκευή σε υγρά.
- Μην εμβυθίζετε τη συσκευή σε υγρά ή ψεκάζετε τη συσκευή με νερό ή καθαριστικά. Καθαρίστε τη συσκευή με πανί νοτισμένο με εγκεκριμένο καθαριστικό.
- Αν η συσκευή χρησιμοποιείται από πολλά άτομα (όπως ενοικιαζόμενες συσκευές), θα πρέπει να εγκατασταθεί ένα αντιβακτηριακό φίλτρο κύριας ροής χαμηλής αντίστασης σε σειρά ανάμεσα στη συσκευή και τη σωλήνωση του κυκλώματος, για να αποτραπεί η μόλυνση.
- Εάν χρησιμοποιείτε υγραντήρα, μη χρησιμοποιείτε τον υγραντήρα σε υψόμετρο άνω των 2.286 m ή εκτός του εύρους θερμοκρασιών μεταξύ 5 °C και 40 °C. Η χρήση του υγραντήρα εκτός αυτού του εύρους θερμοκρασιών ή σε υψόμετρο μεγαλύτερο από το αναφερόμενο μπορεί να επηρεάσει την ποιότητα της θεραπείας ή να προκαλέσει τραυματισμό στον ασθενή.
- Για να αποτραπεί η αποσύνδεση της σωλήνωσης ή του συστήματος σωλήνωσης κατά τη χρήση, θα πρέπει να χρησιμοποιούνται μόνο σωλήνες που συμμορφώνονται με το πρότυπο ISO 5367 ή ISO 80601-2-74.
- Η ύγρανση μπορεί να αυξήσει την αντίσταση των φίλτρων βακτηρίων και ο χειριστής οφείλει να παρακολουθεί συχνά το φίλτρο βακτηρίων για τυχόν αύξηση στην αντίσταση και απόφραξη, ώστε να διασφαλίζει τη χορήγηση της θεραπευτικής πίεσης.
- Φροντίστε να δρομολογήσετε το καλώδιο τροφοδοσίας στην πρίζα με τρόπο που θα αποτρέψει το ενδεχόμενο να σκοντάψει κάποιος σε αυτό ή να πιαστεί σε καρέκλες ή άλλα έπιπλα.
- Για να αποφύγετε πιθανό κίνδυνο στραγγαλισμού, βεβαιωθείτε ότι όλα τα καλώδια που είναι συνδεδεμένα στη συσκευή δρομολογούνται κανονικά.
- Αυτή η συσκευή ενεργοποιείται όταν είναι συνδεδεμένο το καλώδιο τροφοδοσίας.
- Για ασφαλή λειτουργία όταν χρησιμοποιείτε έναν υγραντήρα, ο υγραντήρας πρέπει να τοποθετείται πάντα κάτω από τη σύνδεση αναπνευστικού κυκλώματος στη μάσκα. Ο υγραντήρας πρέπει να βρίσκεται σε επίπεδη θέση για σωστή λειτουργία.
- Χρησιμοποιείτε μόνο το παλμικό οξύμετρο και τους αισθητήρες που συνιστώνται από τη Philips Respironics. Η χρήση μη συμβατών αισθητήρων μπορεί να οδηγήσει σε ανακριβείς μετρήσεις του παλμικού οξυμέτρου.
- Μη χρησιμοποιείτε το παλμικό οξύμετρο ή τον αισθητήρα εάν έχουν υποστεί ζημιά.
- Πριν από τη χρήση, διαβάστε προσεκτικά τις παρούσες οδηγίες και τις οδηγίες χρήσης που παρέχονται με το παλμικό οξύμετρο και τον αισθητήρα.

Σημείωση: Για πληροφορίες σχετικά με την κάλυψη από την εγγύηση, ανατρέξτε στην ενότητα «Περιορισμένη εγγύηση» αυτού του εγχειριδίου.

Συστάσεις προσοχής

Μια σύσταση προσοχής υποδεικνύει την πιθανότητα πρόκλησης ζημιάς στη συσκευή.

- Ο ιατρικός ηλεκτρικός εξοπλισμός χρειάζεται ειδικές προφυλάξεις αναφορικά με την ηλεκτρομαγνητική συμβατότητα (ΗΜΣ) και πρέπει να εγκατασταθεί σύμφωνα με τις πληροφορίες ΗΜΣ. Επικοινωνήστε με τον παροχέα οικιακής φροντίδας σχετικά με τις πληροφορίες ΗΜΣ εγκατάστασης.
- Μη χρησιμοποιείτε αντιστατικούς ή αγώγιμους σωλήνες ή αγώγιμες σωληνώσεις ασθενούς με τη συσκευή.
- Οι ακίδες των συνδέσμων που επισημαίνονται με το σύμβολο προειδοποίησης ESD δεν πρέπει να αγγίζονται και οι συνδέσεις τους δεν πρέπει να πραγματοποιούνται χωρίς ειδικές προφυλάξεις. Οι διαδικασίες προφύλαξης περιλαμβάνουν μεθόδους για την αποτροπή της συσσώρευσης ηλεκτροστατικού φορτίου (π.χ. κλιματισμός, ύγρανση, αγώγιμα καλύμματα δαπέδου, μη συνθετικά ρούχα), εκφόρτιση του σώματος του προσωπικού στο πλαίσιο του εξοπλισμού ή του συστήματος και γείωση. Συνιστάται όλα τα άτομα που πρόκειται να χειριστούν αυτήν τη συσκευή να κατανοήσουν αυτές τις διαδικασίες προφύλαξης ως βασικό μέρος της εκπαίδευσής τους.
- Πριν από τη χρήση της συσκευής, διασφαλίστε ότι η θύρα πρόσβασης στην κάρτα SD και το φίλτρο και η θύρα πρόσβασης στο μόντεμ είναι κλειστές όποτε δεν είναι εγκατεστημένο κανένα από τα βοηθητικά εξαρτήματα, όπως η μονάδα σύνδεσης ή το μόντεμ. Ανατρέξτε στις οδηγίες που συνόδευαν το βοηθητικό εξάρτημά σας.

- Η υγροποίηση ενδέχεται να προκαλέσει ζημιά στη συσκευή. Αν αυτή η συσκευή έχει εκτεθεί σε είτε πολύ υψηλές είτε σε πολύ χαμηλές θερμοκρασίες, αφήστε τη να επανέλθει σε θερμοκρασία δωματίου (θερμοκρασία λειτουργίας) προτού ξεκινήσετε τη θεραπεία. Μη χρησιμοποιείτε τη συσκευή εκτός του εύρους θερμοκρασίας λειτουργίας που υποδεικνύεται στις προδιαγραφές.
- Μη χρησιμοποιείτε καλώδια προέκτασης με αυτήν τη συσκευή.
- Βεβαιωθείτε ότι η περιοχή φίλτρου εισόδου αέρα στο πλάι της συσκευής δεν φράσσεται από κλινοσκεπάσματα, κουρτίνες ή άλλα αντικείμενα. Για να λειτουργεί το σύστημα σωστά, ο αέρας πρέπει να κυκλοφορεί ελεύθερα γύρω από τη συσκευή.
- Μην τοποθετείτε τη συσκευή απευθείας επάνω σε χαλιά, υφάσματα ή άλλα εύφλεκτα υλικά.
- Μην τοποθετείτε τη συσκευή μέσα ή πάνω σε δοχείο που μπορεί να συλλέξει ή να κρατήσει νερό.
- Μη συνδέετε τη συσκευή σε πρίζα που ελέγχεται από επιτοίχιο διακόπτη.
- Για σωστή λειτουργία, απαιτείται ένα σωστά εγκατεστημένο άθικτο μπλε φίλτρο γύρης της Philips Respironics.
- Ο καπνός τσιγάρου ενδέχεται να προκαλέσει συσσώρευση πίσσας μέσα στο μηχανήμα, γεγονός που ενδέχεται να προκαλέσει δυσλειτουργία της συσκευής.
- Τα ακάθαρτα φίλτρα εισόδου ενδέχεται να προκαλέσουν υψηλές θερμοκρασίες λειτουργίας, οι οποίες ενδέχεται να επηρεάσουν την απόδοση της συσκευής. Εξετάζετε τακτικά την ακεραιότητα των φίλτρων εισόδου, όπως απαιτείται, καθώς και την πιθανότητα συσσωρευμένων ρύπων.
- Ποτέ μην εγκαθιστάτε υγρά φίλτρα στη συσκευή. Πρέπει να διασφαλίσετε επαρκή χρόνο στεγνώματος για τα καθαρισμένα φίλτρα.
- Διασφαλίστε πάντα ότι το καλώδιο συνεχούς ρεύματος εφαρμόζεται με ασφάλεια στη θεραπευτική συσκευή πριν από τη χρήση. Επικοινωνήστε με τον παροχέα οικιακής φροντίδας ή με τη Philips Respironics για να διαπιστώσετε αν διαθέτετε το κατάλληλο καλώδιο συνεχούς ρεύματος για τη συγκεκριμένη θεραπευτική συσκευή.
- Όταν λαμβάνει συνεχές ρεύμα από μια μπαταρία οχήματος, η συσκευή δεν πρέπει να χρησιμοποιείται ενώ λειτουργεί ο κινητήρας του οχήματος. Ενδέχεται να προκληθεί ζημιά στη συσκευή.
- Χρησιμοποιείτε μόνο καλώδια συνεχούς ρεύματος και καλώδια προσαρμογέα μπαταρίας της Philips Respironics. Η χρήση οποιουδήποτε άλλου συστήματος ενδέχεται να προκαλέσει ζημιά στη συσκευή.
- Μη βυθίζετε τη συσκευή σε υγρό και μην επιτρέπετε την εισροή υγρών στο περίβλημα ή στο φίλτρο εισόδου.
- Μην αποστειρώνετε τη συσκευή με αυτόκαυστο. Μια τέτοια ενέργεια θα καταστρέψει τη συσκευή.
- Μη χρησιμοποιείτε ισχυρά απορρυπαντικά, αποξεστικά καθαριστικά ή βούρτσες για να καθαρίσετε το σύστημα.
- Μόνο οι διαδικασίες καθαρισμού που περιγράφονται στο παρόν εγχειρίδιο συνιστώνται από τη Philips Respironics. Η χρήση άλλων διαδικασιών καθαρισμού, οι οποίες δεν καθορίζονται από τη Philips Respironics, ενδέχεται να επηρεάσουν την απόδοση του προϊόντος.

Αντενδείξεις

Όταν αξιολογεί τους συγκριτικούς κινδύνους και τα πλεονεκτήματα της χρήσης αυτού του εξοπλισμού, ο κλινικός ιατρός θα πρέπει να κατανοήσει ότι αυτή η συσκευή μπορεί να παρέχει πιέσεις έως και 20 cm H₂O. Σε περίπτωση που προκύψουν ορισμένες συνθήκες βλάβης, είναι δυνατή η παροχή πίεσης 40 cm H₂O. Μελέτες έχουν δείξει ότι η χρήση θεραπείας CPAP ενδέχεται να αντενδείκνυται για ορισμένους ασθενείς με τις παρακάτω προϋπάρχουσες παθήσεις:

- Φυσαλιδώδη νόσο πνευμόνων
- Παθολογική υπόταση
- Παράκαμψη άνω αεραγωγού
- Πνευμοθώρακα
- Αναφέρθηκε πνευμοκέφαλος σε έναν ασθενή που χρησιμοποιούσε ρινική συνεχή θετική πίεση αεραγωγών. Θα πρέπει να λαμβάνεται ιδιαίτερη προσοχή κατά τη συνταγογράφηση CPAP σε ευάλωτους ασθενείς, όπως είναι οι ασθενείς με διαρροές εγκεφαλονωτιαίου υγρού (ENY), ανωμαλίες του τετρημένου πετάλου του ηθμοειδούς, προγενέστερο ιστορικό κάκωσης της κεφαλής ή/και πνευμοκέφαλο. (Chest 1989, 96:1425-1426)

Η χρήση θεραπείας θετικής πίεσης αεραγωγού ενδέχεται να αντενδείκνυται προσωρινά αν παρουσιάσετε συμπτώματα ιγμορίτιδας ή λοίμωξης μέσου ωτός. Δεν προορίζεται για χρήση σε ασθενείς των οποίων παρακάμπτονται οι άνω αεραγωγοί. Αν έχετε απορίες σχετικά με τη θεραπεία σας, επικοινωνήστε με το υγειονομικό προσωπικό που σας παρακολουθεί.

Επεξήγηση συμβόλων

Τα παρακάτω σύμβολα ενδέχεται να εμφανίζονται στη συσκευή, στο τροφοδοτικό και στα βοηθητικά εξαρτήματα:

Σύμβολο	Ορισμός	Σύμβολο	Ορισμός
	Συμβουλευτείτε τις συνοδευτικές οδηγίες χρήσης		Για χρήση σε αεροπορικές γραμμές. Πληροί το πρότυπο RTCA/DO-160G ενότητα 21, κατηγορία M
	Εναλλασσόμενο ρεύμα		Χωριστή συλλογή αποβλήτων ηλεκτρικού και ηλεκτρονικού εξοπλισμού σύμφωνα με την οδηγία 2012/19/ΕΕ
	Συνεχές ρεύμα		Σύμβολο Bluetooth®
IP22	Εξοπλισμός με προστασία από σταγόνες υγρών		Αυτή η συσκευή διαθέτει έναν πομπό ραδιοσυχνότητας
	Προσοχή, συμβουλευτείτε τα συνοδευτικά έγγραφα	SpO₂	Σύνδεση οξυμέτρου
	Σύμβολο προειδοποίησης ESD		Σειριακή σύνδεση
	Κατηγορία II (διπλή μόνωση)		Αποφύγετε την υπεριώδη ακτινοβολία
	Εφαρμοζόμενο εξάρτημα τύπου BF		Μην αποσυναρμολογείτε
	Αποκλειστικά για χρήση σε εσωτερικούς χώρους		Μη ασφαλές σε περιβάλλον απεικόνισης μαγνητικού συντονισμού (MR) Μη χρησιμοποιείτε τη συσκευή σε περιβάλλον μαγνητικού συντονισμού (MR).
MD	Ιατροτεχνολογικό προϊόν Υποδεικνύει ότι το αντικείμενο είναι προϊόν για ιατρική χρήση.		Εισαγωγέας Υποδεικνύει τον αντιπρόσωπο ο οποίος εισάγει το ιατροτεχνολογικό προϊόν στην ΕΕ.
UDI	Μοναδικό αναγνωριστικό ιατροτεχνολογικού προϊόντος Υποδεικνύει τα στοιχεία του μοναδικού αναγνωριστικού του τεχνολογικού προϊόντος.		
CC	Ημερομηνία κατασκευής: Υποδεικνύει την ημερομηνία κατά την οποία κατασκευάστηκε το προϊόν Χώρα κατασκευής: Υποδεικνύει τη χώρα κατασκευής του ιατροτεχνολογικού προϊόντος Σημείωση: Στην ετικέτα, η ένδειξη «CC» αντικαθίσταται από τον διψήφιο κωδικό χώρας		

Περιεχόμενα συσκευασίας συστήματος

Το σύστημα DreamSystem που διαθέτετε μπορεί να περιλαμβάνει τα παρακάτω είδη:

- Συσκευή
- Εγχειρίδιο χρήσης
- Θήκη μεταφοράς
- Καλώδιο τροφοδοσίας ρεύματος
- Ηλεκτρική τροφοδοτήση
- Κάρτα SD
- Εύκαμπτη σωλήνωση
- Επαναχρησιμοποιήσιμο μπλε φίλτρο γύρης
- Αναλώσιμο γαλάζιο πολύ λεπτό φίλτρο (προαιρετικό)
- Υγραντήρας (προαιρετικός)

Σημείωση: Αν λείπει οποιοδήποτε από αυτά τα είδη, επικοινωνήστε με τον παροχέα οικιακής φροντίδας.

Πληροφορίες επικοινωνίας με τη Philips Respironics

Εάν αντιμετωπίσετε προβλήματα με αυτόν τον εξοπλισμό ή εάν χρειάζεστε βοήθεια κατά την προετοιμασία, τη χρήση ή τη συντήρηση της συσκευής ή των βοηθητικών εξαρτημάτων, απευθυνθείτε στον παροχέα οικιακής φροντίδας. Εάν χρειαστεί να επικοινωνήσετε απευθείας με τη Philips Respironics, καλέστε το τμήμα εξυπηρέτησης πελατών της Philips Respironics στον τηλεφωνικό αριθμό +1-724-387-4000. Μπορείτε επίσης να χρησιμοποιήσετε την παρακάτω διεύθυνση:

Respironics, Inc.
1001 Murry Ridge Lane
Murrysville, PA 15668, Η.Π.Α.

Επισκόπηση συστήματος

Το DreamStation CPAP είναι μια συσκευή θεραπείας CPAP (συνεχούς θετικής πίεσης αεραγωγών) σχεδιασμένη για τη θεραπεία της αποφρακτικής άπνοιας ύπνου. Το DreamStation CPAP Pro μπορεί επίσης να χορηγήσει θεραπεία CPAP-check και το DreamStation Auto CPAP μπορεί επίσης να χορηγήσει θεραπεία CPAP-Check και Auto-CPAP. Ο παροχέας οικιακής φροντίδας σας θα επιλέξει τις καταλληλότερες ρυθμίσεις πίεσης για εσάς.

Η συσκευή που σας συνταγογραφήθηκε προσφέρει αρκετές ειδικές δυνατότητες που καθιστούν πιο άνετη τη θεραπεία σας. Η λειτουργία κλιμάκωσης σας επιτρέπει να μειώσετε την πίεση όταν προσπαθείτε να κοιμηθείτε. Η πίεση αέρα αυξάνεται σταδιακά, μέχρι να φτάσει στην πίεση της συνταγής σας. Επιπλέον, η δυνατότητα άνεσης Flex σας παρέχει εκτόνωση πίεσης όταν εκπνέετε κατά τη διάρκεια της θεραπείας.

Διατίθενται αρκετά βοηθητικά εξαρτήματα για χρήση με τη συσκευή σας. Επικοινωνήστε με τον παροχέα οικιακής φροντίδας για να αγοράσετε οποιαδήποτε βοηθητικά εξαρτήματα δεν παρέχονται με το σύστημά σας.

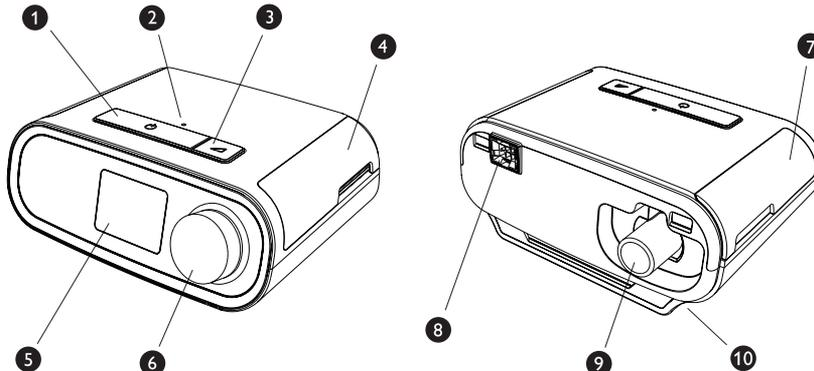

Αυτή η εικόνα παρουσιάζει ορισμένα από τα χαρακτηριστικά της συσκευής, τα οποία περιγράφονται στον παρακάτω πίνακα.

#	Χαρακτηριστικό συσκευής	Περιγραφή
1	Κουμπί ενεργοποίησης/ απενεργοποίησης θεραπείας 	Ξεκινά και σταματά τη ροή αέρα για τη θεραπεία. Εάν αναβοσβήνει η λυχνία LED του κουμπιού ενεργοποίησης/ απενεργοποίησης θεραπείας, ενδέχεται να εκκρεμεί κάποιο μήνυμα. Πατήστε ή περιστρέψτε το κουμπί για να εμφανιστεί το μήνυμα.
2	Αισθητήρας φωτός περιβάλλοντος	Ανιχνεύει τα επίπεδα φωτός στο δωμάτιο και προσαρμόζει τη φωτεινότητα της οθόνης απεικόνισης.
3	Κουμπί κλιμάκωσης 	Ενεργοποιεί τη δυνατότητα κλιμάκωσης κατά τη θεραπεία.
4	Θύρα πρόσβασης στην κάρτα SD και στο φίλτρο	Η θύρα αυτή ανοίγει για να δοθεί πρόσβαση στην κάρτα SD και στον χώρο του φίλτρου.
5	Οθόνη απεικόνισης	Περιβάλλον χρήσης της συσκευής θεραπείας.
6	Κουμπί ελέγχου	Περιστρέψτε το κουμπί για να μεταβείτε στις διάφορες επιλογές στην οθόνη. Πατήστε το κουμπί για να κάνετε επιλογές.
7	Θύρα πρόσβασης στα βοηθητικά εξαρτήματα	Η θύρα αυτή ανοίγει για να δοθεί πρόσβαση στα (προαιρετικά) βοηθητικά εξαρτήματα.
8	Σύνδεσμος υγραντήρα	Ο υγραντήρας συνδέεται στην πίσω πλευρά της συσκευής θεραπείας. Ο σύνδεσμος ακίδων του υγραντήρα συνδέεται εδώ.
9	Θύρα εξόδου αέρα	Συνδέστε εδώ τη σωλήνωση.
10	Είσοδος τροφοδοσίας	Συνδέστε το καλώδιο τροφοδοσίας εδώ.

Εγκατάσταση/Αντικατάσταση των φίλτρων αέρα

Προσοχή: Για σωστή λειτουργία απαιτείται ένα σωστά εγκατεστημένο άθικτο μπλε φίλτρο γύρης της Philips Respironics.

Η συσκευή χρησιμοποιεί ένα επαναχρησιμοποιήσιμο μπλε φίλτρο γύρης που μπορεί να ξεπλυθεί, καθώς και ένα αναλώσιμο γαλάζιο πολύ λεπτό φίλτρο. Το επαναχρησιμοποιήσιμο μπλε φίλτρο φιλτράρει τη φυσιολογική οικιακή σκόνη και τη γύρη, ενώ το γαλάζιο πολύ λεπτό φίλτρο επιτελεί πιο πλήρες φιλτράρισμα πολύ λεπτών σωματιδίων. Το επαναχρησιμοποιήσιμο μπλε φίλτρο πρέπει να βρίσκεται συνέχεια στη θέση του όταν λειτουργεί η συσκευή. Το πολύ λεπτό φίλτρο συνιστάται για άτομα που είναι ευαίσθητα στον καπνό τσιγάρου ή άλλα μικρά σωματίδια.

Το επαναχρησιμοποιήσιμο μπλε φίλτρο παρέχεται μαζί με τη συσκευή. Μπορεί να περιλαμβάνεται επίσης ένα αναλώσιμο γαλάζιο πολύ λεπτό φίλτρο. Αν το φίλτρο σας δεν ήταν ήδη εγκατεστημένο όταν παραλάβατε τη συσκευή σας, πρέπει να εγκαταστήσετε τουλάχιστον το επαναχρησιμοποιήσιμο φίλτρο προτού χρησιμοποιήσετε τη συσκευή.

Η συσκευή διαθέτει μια αυτόματη υπενθύμιση για τα φίλτρα αέρα. Κάθε 30 ημέρες η συσκευή θα εμφανίζει ένα μήνυμα για να σας υπενθυμίσει να ελέγξετε τα φίλτρα και να τα αντικαταστήσετε σύμφωνα με τις οδηγίες.

Σημείωση: Αυτό το μήνυμα είναι μια υπενθύμιση μόνο. Η συσκευή δεν μετρά την απόδοση των φίλτρων, ούτε διαπιστώνει πότε ξεπλύθηκε ή αντικαταστάθηκε κάποιο φίλτρο.

1. Ανασηκώστε τη θύρα πρόσβασης στα φίλτρα και ανοίξτε την. Εάν αντικαθιστάτε το συγκρότημα παλιών φίλτρων, τραβήξτε κι αφαιρέστε το.

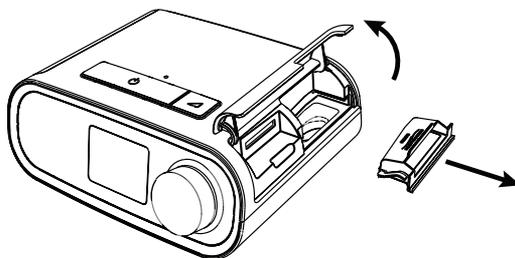

2. Εάν χρειάζεται, τοποθετήστε ένα στεγνό επαναχρησιμοποιήσιμο μπλε φίλτρο γύρης (1) επάνω από ένα νέο προαιρετικό αναλώσιμο γαλάζιο πολύ λεπτό φίλτρο (2) και κουμπώστε τα σταθερά το ένα με το άλλο.

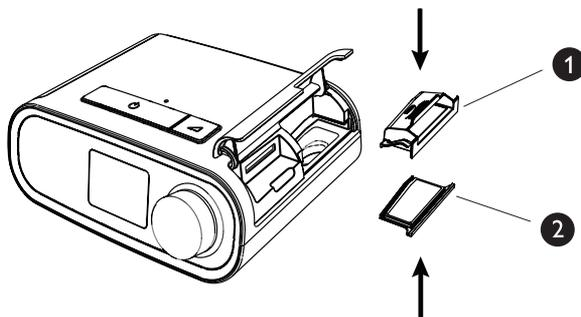

3. Τοποθετήστε το νέο συγκρότημα φίλτρων στο πλάι της συσκευής θεραπείας. Κλείστε την πόρτα.

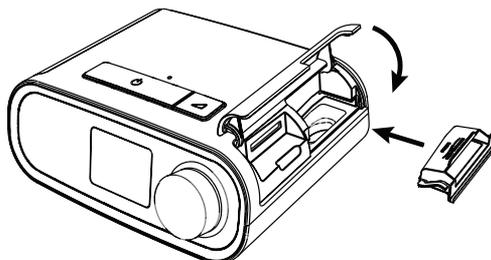

Πού να τοποθετήσετε τη συσκευή

Τοποθετήστε τη συσκευή σε μια σταθερή και επίπεδη επιφάνεια, κάπου όπου τη φτάνετε εύκολα από το σημείο που θα τη χρησιμοποιείτε, σε χαμηλότερο ύψος από τη θέση ύπνου σας. Βεβαιωθείτε ότι η συσκευή βρίσκεται μακριά από κάθε εξοπλισμό θέρμανσης ή ψύξης (π.χ. ανοίγματα εξαερισμού, καλοριφέρ, κλιματιστικά).

Σημείωση: Κατά την τοποθέτηση της συσκευής, βεβαιωθείτε ότι το καλώδιο τροφοδοσίας είναι προσπελάσιμο καθώς η αποσύνδεση της τροφοδοσίας ρεύματος είναι ο μοναδικός τρόπος να απενεργοποιήσετε τη συσκευή.

Προσοχή: Βεβαιωθείτε ότι η περιοχή φίλτρου στο πλάι της συσκευής δεν φράσσεται από κλινισκεπάσματα, κουρτίνες ή άλλα αντικείμενα. Ο αέρας πρέπει να ρέει ελεύθερα γύρω από τη συσκευή για να λειτουργεί σωστά το σύστημα.

Προσοχή: Μην τοποθετείτε τη συσκευή απευθείας επάνω σε χαλιά, υφάσματα ή άλλα εύφλεκτα υλικά.

Προσοχή: Μην τοποθετείτε τη συσκευή μέσα ή πάνω σε δοχείο που μπορεί να συλλέξει ή να κρατήσει νερό.

Τροφοδοσία της συσκευής με εναλλασσόμενο ρεύμα

Ολοκληρώστε τα παρακάτω βήματα για να τροφοδοτήσετε τη συσκευή με εναλλασσόμενο ρεύμα:

1. Συνδέστε την άκρη υποδοχής του καλωδίου εναλλασσόμενου ρεύματος (παρέχεται) στο τροφοδοτικό (παρέχεται επίσης).
2. Συνδέστε το βύσμα του καλωδίου εναλλασσόμενου ρεύματος σε μια ηλεκτρική πρίζα που δεν ελέγχεται από επιτοίχιο διακόπτη.

Σημείωση: Εδώ δίνεται ένα παράδειγμα μόνο. Η μορφή της πρίζας και του καλωδίου τροφοδοσίας μπορεί να διαφέρει.

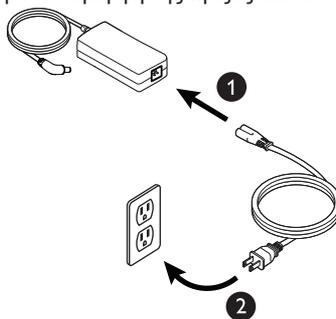

3. Συνδέστε τον σύνδεσμο του καλωδίου του τροφοδοτικού στην είσοδο τροφοδοσίας που υπάρχει στο πλάι της συσκευής.

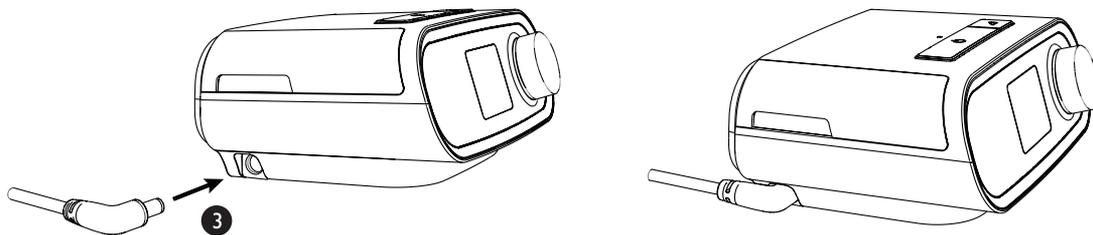

4. Βεβαιωθείτε ότι τα βύσματα έχουν εισαχθεί καλά στο πλάι της συσκευής, στο τροφοδοτικό και στην πρίζα. Έτσι θα διασφαλιστεί καλή και αξιόπιστη ηλεκτρική σύνδεση.

Σημείωση: Εάν εμφανιστεί στην οθόνη το εικονίδιο Check Power (Ελέγξτε την τροφοδοσία) που φαίνεται παρακάτω, επαναλάβετε το βήμα 4.



Σημαντικό: Για να διακόψετε την τροφοδοσία με εναλλασσόμενο ρεύμα, αποσυνδέστε το καλώδιο τροφοδοτικού από την ηλεκτρική πρίζα.

Προειδοποίηση: Επιθεωρείτε ανά τακτικά χρονικά διαστήματα τα ηλεκτρικά καλώδια για ζημιές ή ενδείξεις φθοράς. Διακόψτε τη χρήση τους και αντικαταστήστε τα αν έχουν υποστεί ζημιά.

Σύνδεση του αναπνευστικού κυκλώματος

Για να χρησιμοποιήσετε το σύστημα, θα χρειαστείτε τα παρακάτω βοηθητικά εξαρτήματα προκειμένου να συναρμολογήσετε το συνιστώμενο αναπνευστικό κύκλωμα:

- Διασύνδεση της Philips Respironics (ρινική μάσκα ή ολοπρόσωπη μάσκα) με ενσωματωμένη θύρα εκπνοής ή διασύνδεση της Philips Respironics με ξεχωριστή συσκευή εκπνοής (όπως το Whisper Swivel II)
- Εύκαμπτη σωλήνωση της Philips Respironics, 1,83 m
- Κεφαλοδέτης της Philips Respironics (για τη μάσκα)

Για να συνδέσετε το αναπνευστικό κύκλωμα στη συσκευή, ολοκληρώστε τα παρακάτω βήματα:

Σημείωση: Εάν χρησιμοποιείτε την προαιρετική σωλήνωση 12 mm (μη θερμαινόμενη), απαιτείται η χρήση προσαρμογέα για τη σύνδεση στη συσκευή θεραπείας.

Σημείωση: Ο τύπος της σωλήνωσης υποδεικνύεται με το σύμβολο ταυτοποίησης σωλήνωσης στον δακτύλιο: "12", "15", ή "HT15". Για τη σωλήνωση των 22 mm δεν υπάρχει σύμβολο.

1. Συνδέστε την εύκαμπτη σωλήνωση στην έξοδο αέρα της συσκευής θεραπείας.

Για να συνδέσετε τη θερμαινόμενη σωλήνωση (φαίνεται) στην έξοδο αέρα στο πίσω μέρος της συσκευής θεραπείας, ευθυγραμμίστε τον σύνδεσμο (1) στην κορυφή του θερμαινόμενου σωλήνα με την κορυφή της θύρας εξόδου αέρα στο πίσω μέρος της συσκευής.

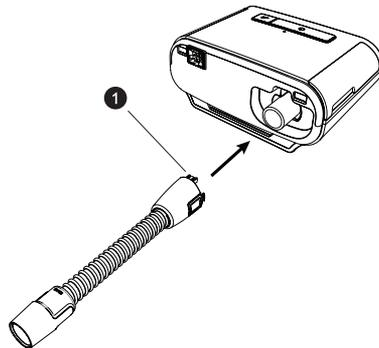

2. Πιέστε τη θερμαινόμενη σωλήνωση για να εφαρμόσει στη θέση της πάνω από τη θύρα εξόδου αέρα μέχρις ότου οι γλωττίδες στο πλάι του σωλήνα να κουμπώσουν στη θέση τους, στις υποδοχές δίπλα στη θύρα εξόδου.

Εάν χρησιμοποιείτε κοινή σωλήνωση (δεν φαίνεται), περάστε απλώς τη σωλήνωση πάνω από τη θύρα εξόδου αέρα στη συσκευή.

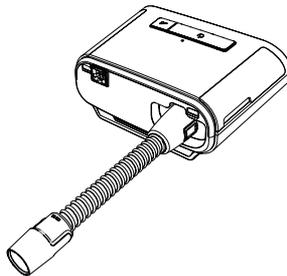

Σημείωση: Εάν απαιτείται, συνδέστε ένα αντιβακτηριακό φίλτρο στην έξοδο αέρα της συσκευής και κατόπιν συνδέστε την εύκαμπτη σωλήνωση στην έξοδο του αντιβακτηριακού φίλτρου. Όταν χρησιμοποιείτε το αντιβακτηριακό φίλτρο, ενδέχεται να επηρεαστεί η απόδοση της συσκευής. Ωστόσο, η συσκευή θα παραμένει λειτουργική και θα παρέχει θεραπεία.

3. Εάν χρησιμοποιείτε την προαιρετική σωλήνωση απόδοσης των 12 mm, συνδέστε τον παρεχόμενο προσαρμογέα μάσκας στο άκρο σύνδεσης μάσκας της σωλήνωσης.
4. Συνδέστε τη σωλήνωση στη μάσκα. Για πληροφορίες σχετικά με τη σωστή θέση και τοποθέτηση, συμβουλευτείτε τις οδηγίες που συνοδεύουν τη μάσκα σας.

Προειδοποίηση: Μην τραβάτε ή μην τεντώνετε τη σωλήνωση. Κάτι τέτοιο μπορεί να προκαλέσει διαρροές κυκλώματος.

Προειδοποίηση: Επιθεωρήστε τη σωλήνωση για τυχόν ζημιά ή φθορά. Απορρίψτε και αντικαταστήστε τη σωλήνωση όποτε απαιτείται.

5. Συνδέστε τον κεφαλοδέτη στη μάσκα, εάν είναι απαραίτητο. Ανατρέξτε στις οδηγίες που συνοδεύουν τον κεφαλοδέτη.
- Προειδοποίηση:** Εάν χρησιμοποιείτε ολοπρόσωπη μάσκα (μια μάσκα που καλύπτει τόσο το στόμα όσο και τη μύτη σας), η μάσκα πρέπει να διαθέτει βαλβίδα ασφαλείας (ροής).
- Προειδοποίηση:** Αν η συσκευή χρησιμοποιείται από πολλά άτομα (όπως ενοικιαζόμενες συσκευές), θα πρέπει να εγκατασταθεί ένα αντιβακτηριδιακό φίλτρο κύριας ροής χαμηλής αντίστασης σε σειρά ανάμεσα στη συσκευή και τη σωλήνωση του κυκλώματος, για να αποτραπεί η μόλυνση.

Περιήγηση στις οθόνες της συσκευής

Το περιβάλλον χρήσης (UI) της συσκευής σας επιτρέπει να προσαρμόσετε τις ρυθμίσεις της συσκευής και να δείτε πληροφορίες για τη θεραπεία σας. Το περιβάλλον χρήσης περιλαμβάνει την οθόνη απεικόνισης και το κουμπί ελέγχου. Περιστρέψτε το κουμπί ελέγχου προς οποιαδήποτε κατεύθυνση για να μεταβείτε διαδοχικά στις επιλογές του μενού, στην οθόνη απεικόνισης.

Σημείωση: Η οθόνη δεν είναι οθόνη αφής. Πρέπει να χρησιμοποιήσετε το κουμπί ελέγχου για να περιηγηθείτε στο μενού της συσκευής.

Για να τροποποιήσετε μια ρύθμιση:

1. Περιστρέψτε το κουμπί ελέγχου μέχρι την επιθυμητή επιλογή του μενού.
2. Πατήστε το κουμπί ελέγχου για να επιλέξετε τη ρύθμιση αυτή.
3. Περιστρέψτε το κουμπί ελέγχου για να αλλάξετε τη ρύθμιση.
4. Πατήστε ξανά το κουμπί ελέγχου για να αποθηκεύσετε την αλλαγή.

Σημείωση: Το εικονίδιο περιστροφής κουμπιού  σε οποιαδήποτε οθόνη δείχνει ότι πρέπει να περιστραφεί το κουμπί για να εκτελεστεί μια ενέργεια. Το εικονίδιο πατήματος κουμπιού  σε οποιαδήποτε οθόνη δείχνει ότι πρέπει να πατηθεί το κουμπί για να εκτελεστεί μια ενέργεια.

Σημείωση: Εάν πατήσετε το κουμπί όταν φαίνεται το βέλος προς τα κάτω  σε οποιαδήποτε οθόνη, θα εμφανιστεί ένα υπομενού με περισσότερες επιλογές. Εάν πατήσετε το κουμπί όταν φαίνεται το βέλος προς τα επάνω  σε οποιαδήποτε υπομενού, θα επιστρέψετε στο κύριο μενού.

Σημείωση: Οι οθόνες που φαίνονται σε ολόκληρο το εγχειρίδιο αυτό είναι παραδείγματα που δίνονται μόνο για σκοπούς αναφοράς. Οι πραγματικές οθόνες μπορεί να διαφέρουν ανάλογα με το μοντέλο της συσκευής και τις ρυθμίσεις του παροχέα.

Εκκίνηση της συσκευής

1. Βεβαιωθείτε ότι η συσκευή τροφοδοτείται με ρεύμα. Η πρώτη οθόνη που θα εμφανιστεί θα είναι το λογότυπο της Philips Respironics, κατόπιν η οθόνη μοντέλου της συσκευής και κατόπιν η αρχική οθόνη.

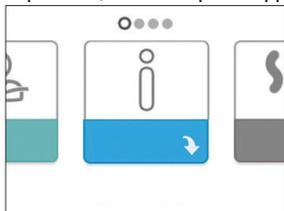

Αρχική οθόνη

Την πρώτη φορά που θα ενεργοποιηθεί η συσκευή, ένα αναδυόμενο μήνυμα ενδέχεται να σας ζητήσει να ρυθμίσετε την ώρα. Η προεπιλεγμένη ρύθμιση είναι η ώρα Greenwich, αλλά εάν σας ζητηθεί, μπορείτε να ρυθμίσετε την ώρα στην τοπική ζώνη ώρας, σε βήματα των 30 λεπτών. Εάν επιλέξετε να παραλείψετε αυτή την αρχική ρύθμιση της ώρας, μπορείτε να διορθώσετε οποιαδήποτε στιγμή την ώρα από το μενού «My Setup» (Οι ρυθμίσεις μου).

Σημείωση: Αυτή η ρύθμιση ώρας δεν εμφανίζεται ως λειτουργία ρολογιού στη συσκευή. Χρησιμοποιείται μόνο για την ταύτιση των δεδομένων θεραπείας στις αναφορές δεδομένων του παροχέα σας.

2. Φορέστε τη διάταξη μάσκας. Ανατρέξτε στις οδηγίες που συνοδεύουν τη μάσκα.
3. Πατήστε το κουμπί θεραπείας () στο επάνω μέρος της συσκευής για να ξεκινήσετε τη ροή αέρα και να αρχίσετε τη θεραπεία. Η πίεση που χορηγείται κάθε στιγμή εμφανίζεται στην οθόνη.
4. Βεβαιωθείτε ότι δεν υπάρχει διαρροή αέρα από τη μάσκα σας. Αν χρειάζεται, προσαρμόστε τη μάσκα και τον κεφαλοδέτη μέχρι να σταματήσει η διαρροή αέρα. Για περισσότερες πληροφορίες, ανατρέξτε στις οδηγίες που παρέχονται με τη μάσκα σας.

Σημείωση: Η διαρροή μικρής ποσότητας αέρα από τη μάσκα είναι φυσιολογική και αποδεκτή. Διορθώστε τις μεγάλες διαρροές της μάσκας ή τον ερεθισμό των ματιών από μια διαρροή αέρα το συντομότερο δυνατόν.

5. Αν χρησιμοποιείτε τη συσκευή σε κρεβάτι με κεφαλάρι, δοκιμάστε να τοποθετήσετε τη σωλήνωση πάνω από το κεφαλάρι. Μπορείτε έτσι να μειώσετε το τράβηγμα της μάσκας.
6. Πατήστε ξανά το κουμπί θεραπείας για να σταματήσετε τη θεραπεία.

Σημείωση: Εάν διακοπεί η τροφοδοσία ρεύματος κατά τη θεραπεία, η συσκευή θα επιστρέψει στην αρχική οθόνη όταν αποκατασταθεί η τροφοδοσία. Μπορείτε να συνεχίσετε τη θεραπεία, όπως απαιτείται.

Περιήγηση μενού (Ενεργοποίηση θεραπείας) και ρυθμίσεις προαιρετικής υγρανσης

Ενώ η συσκευή χορηγεί θεραπεία, μπορείτε να τροποποιήσετε τις ρυθμίσεις Tube Temperature (Θερμοκρασία σωλήνα) ή Humidifier (Υγραντήρας). Περιστρέψτε το κουμπί ελέγχου για να επιλέξετε κάποια από τις ρυθμίσεις αυτές. Πατήστε και περιστρέψτε το κουμπί για να αλλάξετε τη ρύθμιση.

Σημείωση: Εάν χρησιμοποιείτε υγραντήρα χωρίς θερμαινόμενο σωλήνα, περιστρέψτε απλώς το κουμπί ελέγχου για να αλλάξετε τη ρύθμιση Humidifier (Υγραντήρας).



Οθόνη πίεσης θεραπείας

#	Δυνατότητα	Περιγραφή
1	Πίεση θεραπείας	Εμφανίζει την πίεση που χορηγείται εκείνη τη στιγμή.
2	Ρύθμιση προσαρμοζόμενης θερμοκρασίας σωλήνα	Μπορείτε να αλλάξετε τη ρύθμιση αυτή από το 0 έως το 5. Εμφανίζεται μόνον όταν έχει συνδεθεί ο προαιρετικός θερμαινόμενος σωλήνας.
3	Ρύθμιση προσαρμοζόμενου υγραντήρα	Μπορείτε να αλλάξετε τη ρύθμιση αυτή από το 0 έως το 5. Εμφανίζεται μόνον όταν έχει συνδεθεί υγραντήρας.
4	Ενεργοποιημένες δυνατότητες	Ανάλογα με τη διαμόρφωση, θα εμφανιστούν εδώ ορισμένες ενεργοποιημένες δυνατότητες θεραπείας.

Δυνατότητα κλιμάκωσης

Η συσκευή διαθέτει μια προαιρετική δυνατότητα κλιμάκωσης που μπορεί να ενεργοποιηθεί ή να απενεργοποιηθεί από τον παροχέα οικιακής φροντίδας. Αυτή η δυνατότητα μειώνει την πίεση αέρα όταν προσπαθείτε να κοιμηθείτε και κατόπιν αυξάνει σταδιακά (κλιμακώνει) την πίεση μέχρι να επιτευχθεί η ρύθμιση της συνταγής σας, επιτρέποντάς σας να κοιμηθείτε πιο άνετα.

Εάν έχει ενεργοποιηθεί η κλιμάκωση στη συσκευή σας, αφού ξεκινήσετε τη ροή αέρα πατήστε το κουμπί κλιμάκωσης () στο επάνω μέρος της συσκευής. Μπορείτε να χρησιμοποιήσετε το κουμπί κλιμάκωσης όσο συχνά επιθυμείτε κατά τη διάρκεια της νύχτας.

Όταν πατάτε το κουμπί κλιμάκωσης, η οθόνη θεραπείας αλλάζει για να δείξει την πίεση κλιμάκωσης και ο πράσινος κύκλος υποδεικνύει τη σταδιακή αύξηση της πίεσης.



Οθόνη πίεσης κλιμάκωσης

Η συσκευή σας διαθέτει δύο τρόπους λειτουργίας κλιμάκωσης. Ο παροχέας σας θα επιλέξει την καταλληλότερη για εσάς. Ο κανονικός τρόπος λειτουργίας κλιμάκωσης αυξάνει την πίεση με σταθερό ρυθμό. Αντιθέτως, ο τρόπος λειτουργίας SmartRamp διατηρεί σταθερά χαμηλότερη πίεση μέχρις ότου η συσκευή διαπιστώσει ότι χρειάζεστε μεγαλύτερη πίεση.

Περιήγηση μενού (Απενεργοποίηση θεραπειάς)

Από την οθόνη Home (Αρχική) μπορείτε να μεταβείτε στα παρακάτω μενού. Θα εμφανιστούν μόνο τα διαθέσιμα και ενεργοποιημένα μενού στη συσκευή σας.

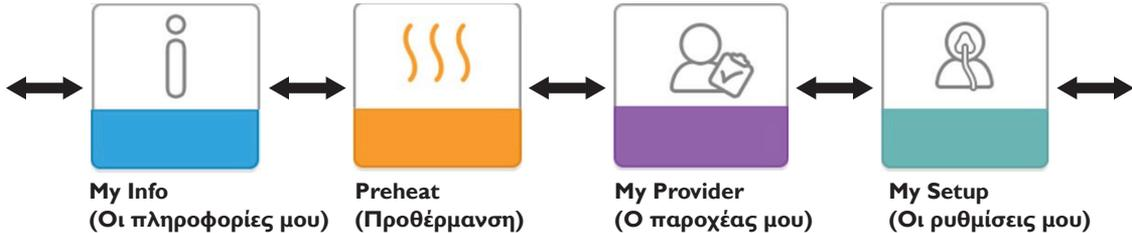

My Info (Οι πληροφορίες μου): Αυτό το μενού παρέχει συνοπτικά στατιστικά στοιχεία για τη χρήση θεραπειάς.

Preheat (Προθέρμανση) (εάν είναι διαθέσιμο): Αυτή η λειτουργία σας επιτρέπει να προθερμάνετε τον υγραντήρα επί 30 λεπτά προτού ξεκινήσετε μια συνεδρία θεραπειάς.

My Provider (Ο παροχέας μου): Αυτό το μενού περιλαμβάνει πληροφορίες τις οποίες ίσως σας ζητήσει ο παροχέας σας να του διαβάσετε προκειμένου να μπορέσει να σας βοηθήσει τηλεφωνικά.

My Setup (Οι ρυθμίσεις μου): Αυτό το μενού περιλαμβάνει ρυθμίσεις για άνετη χρήση της συσκευής τις οποίες μπορείτε να προσαρμόσετε όπως χρειάζεται.

My Info (Οι πληροφορίες μου):



Εάν επιλέξετε «My Info» (Οι πληροφορίες μου), θα μπορείτε να δείτε τις παρακάτω οθόνες. Αυτές οι οθόνες θα εμφανιστούν μόνον εάν είναι διαθέσιμες και ενεργοποιημένες στη συσκευή σας. Δεν μπορείτε να αλλάξετε τις ρυθμίσεις στο μενού Info (Πληροφορίες). Αυτές οι οθόνες παρέχονται μόνον για σκοπούς αναφοράς. Ο παροχέας οικιακής φροντίδας ενδέχεται να σας ζητά αυτές τις πληροφορίες κατά διαστήματα.

Εικονίδιο	Κείμενο	Περιγραφή
	Therapy Hours (Ωρες θεραπειάς)	Η οθόνη αυτή εμφανίζει τον χρόνο επί τον οποίον ο χρήστης πράγματι έλαβε θεραπεία από τη συσκευή, για την τελευταία 1 ημέρα. Εμφανίζει επίσης τον μέσο χρόνο επί τον οποίον ο ασθενής έλαβε πράγματι θεραπεία από τη συσκευή, για την περίοδο των τελευταίων 7 ημερών και των τελευταίων 30 ημερών.
AHI	AHI	Αυτή η οθόνη εμφανίζει τη νυκτερινή τιμή του δείκτη άπνοιας/υπόπνοιας (AHI) για την τελευταία 1 ημέρα. Εμφανίζει επίσης τη μέση τιμή αυτών των μεμονωμένων νυκτερινών τιμών AHI, για μια περίοδο 7 ημερών και μια περίοδο 30 ημερών. Η οθόνη αυτή εμφανίζεται μόνον εάν την έχει ενεργοποιήσει ο παροχέας οικιακής φροντίδας σας. Διατίθεται στις συσκευές CPAP Pro και Auto CPAP.
	Mask Fit (Εφαρμογή μάσκας)	Εμφανίζει την τιμή «100% μείον μεγάλη διαρροή». Το ποσοστό μεγάλης διαρροής είναι το ποσοστό του χρόνου επί το οποίο η διαρροή της μάσκας ήταν τόσο μεγάλη ώστε η συσκευή δεν μπορούσε να διαπιστώσει τυχόν αναπνευστικά συμβάντα με καλή στατιστική ορθότητα. Εμφανίζει την τιμή για την τελευταία 1 ημέρα και τις τιμές για τις τελευταίες 7 ημέρες και 30 ημέρες. Η οθόνη αυτή εμφανίζεται μόνον εάν την έχει ενεργοποιήσει ο παροχέας οικιακής φροντίδας σας. Διατίθεται στις συσκευές CPAP Pro και Auto CPAP.

Εικονίδιο	Κείμενο	Περιγραφή
Periodic Breathing	Periodic Breathing (Περιοδική αναπνοή)	Εμφανίζει το ποσοστό του χρόνου επί το οποίο ο χρήστης παρουσίαζε περιοδική αναπνοή. Εμφανίζει την τιμή για την τελευταία 1 ημέρα και τις τιμές για τις τελευταίες 7 ημέρες και 30 ημέρες. Εάν παρατηρήσετε μεγάλη αύξηση του ποσοστού χρόνου περιοδικής αναπνοής που εμφανίζεται εδώ, ζητήστε βοήθεια από τον παροχέα οικιακής φροντίδας. Η οθόνη αυτή εμφανίζεται μόνον εάν την έχει ενεργοποιήσει ο παροχέας οικιακής φροντίδας σας. Διατίθεται στις συσκευές CPAP Pro και Auto CPAP.
90% Pressure	90% Pressure (Πίεση 90%)	Αυτή η οθόνη εμφανίζει τη νυκτερινή τιμή πίεσης 90% για το πιο πρόσφατο χρονικό πλαίσιο 1 ημέρας. Εμφανίζει επίσης τη μέση τιμή αυτών των μεμονωμένων νυκτερινών τιμών πίεσης 90%, για μια περίοδο 7 ημερών και μια περίοδο 30 ημερών. Διατίθεται στο μοντέλο Αυτό CPAP .

Preheat (Προθέρμανση):



Οθόνη ενεργοποιημένης προθέρμανσης



Οθόνη απενεργοποιημένης προθέρμανσης

Σημείωση: Το μενού Preheat (Προθέρμανση) θα εμφανιστεί μόνο εάν είναι διαθέσιμο στη συσκευή σας.

Όταν χρησιμοποιείτε έναν υγραντήρα, η συσκευή μπορεί να προθερμάνει το δοχείο νερού για έως και 30 λεπτά πριν από την έναρξη της θεραπείας.

Για να ενεργοποιήσετε τον τρόπο λειτουργίας προθέρμανσης, θα πρέπει να είναι απενεργοποιημένη η γεννήτρια ροής και να έχει τοποθετηθεί υγραντήρας. Όταν έχει επιλεγεί η ρύθμιση «Preheat» (Προθέρμανση), θα μπορείτε να στρέψετε το κουμπί ελέγχου για να επιλέξετε «on» (Ενεργοποίηση) ή «off» (Απενεργοποίηση). Πατήστε ξανά το κουμπί ελέγχου για να επιλέξετε. Κατά τη διάρκεια των 30 λεπτών της προθέρμανσης, θα μπορείτε και πάλι να χρησιμοποιήσετε το κουμπί ελέγχου για να κάνετε άλλες επιλογές στα μενού από την αρχική οθόνη.

My Provider (Ο παροχέας μου):



Εάν επιλέξετε «My Provider» (Ο παροχέας μου), θα μπορείτε να δείτε τις παρακάτω οθόνες. Αυτές οι οθόνες θα εμφανιστούν μόνον εάν είναι διαθέσιμες και ενεργοποιημένες στη συσκευή σας. Δεν μπορείτε να αλλάξετε τις ρυθμίσεις στο μενού Provider (Παροχέας). Αυτές οι οθόνες παρέχονται μόνο για σκοπούς αναφοράς. Ο παροχέας οικιακής φροντίδας ενδέχεται να σας ζητά αυτές τις πληροφορίες κατά διαστήματα.

Εικονίδιο	Κείμενο	Περιγραφή
	Device Info (Πληροφορίες συσκευής)	Στην οθόνη αυτή εμφανίζονται πληροφορίες για τη συσκευή θεραπείας σας: σειριακός αριθμός, μοντέλο και έκδοση λογισμικού.
	Provider Contact Info (Στοιχεία επικοινωνίας παροχέα)	Στην οθόνη αυτή εμφανίζονται τα στοιχεία επικοινωνίας του παροχέα σας, εφόσον έχουν φορτωθεί στη συσκευή σας.

Εικονίδιο	Κείμενο	Περιγραφή
	Phone-In (Τηλεφωνική κλήση)	Στην οθόνη αυτή εμφανίζονται οι συνολικές ώρες θεραπείας για τη συσκευή, οι συνολικές ώρες λειτουργίας της γεννήτριας ροής, ο συνολικός αριθμός ημερών χρήσης κατά τις οποίες οι συνεδρίες διήρκεσαν περισσότερο από 4 ώρες, και ένας αριθμός ελέγχου συμμόρφωσης που χρησιμοποιείται από τον παροχέα οικιακής φροντίδας για να επιβεβαιωθεί πως τα δεδομένα που παρέχετε προέρχονται από αυτήν την οθόνη.
A-TRIAL	A-Trial (Αυτόματη δοκιμή)	Εάν ο τρόπος λειτουργίας Auto-Trial (Αυτόματη δοκιμή) είναι διαθέσιμος, στην οθόνη αυτή εμφανίζεται η ένδειξη Days: xx/xx (Ημέρες: xx/xx, όπου το xx/xx είναι ο αριθμός των συνολικών ημερών δοκιμής διά τον αριθμό των επιλεγμένων ημερών δοκιμής). Διατίθεται στο μοντέλο Auto CPAP.
	Upload (Αποστολή)	Επιτρέπει στον χρήστη να ξεκινήσει μια κλήση μέσω μόντεμ εάν υπάρχει εγκατεστημένο προαιρετικό κυψελικό μόντεμ ή εξάρτημα Wi-Fi. Η ισχύς σήματος υποδεικνύεται στο επάνω δεξιό μέρος αυτής της οθόνης. Μετά την αποστολή μέσω μόντεμ, η οθόνη θα εμφανίσει είτε ένα πράσινο σημάδι ελέγχου με την ένδειξη Completed (Ολοκληρώθηκε) για να υποδείξει την επιτυχημένη αποστολή είτε ένα κόκκινο X με την ένδειξη Failed (Απέτυχε) για να υποδείξει αποτυχημένη αποστολή. Εάν αποτύχει η αποστολή, ξεκινήστε ξανά την αποστολή ή απευθυνθείτε στον παροχέα οικιακής φροντίδας εάν το πρόβλημα επιμένει. Αυτή η οθόνη είναι κλειδωμένη εάν το μόντεμ είναι απενεργοποιημένο.
	Performance Check (Ελεγχος απόδοσης)	Η συσκευή σας διαθέτει ένα αυτοδιαγνωστικό εργαλείο που ονομάζεται Performance Check (Ελεγχος απόδοσης). Αυτό το εργαλείο μπορεί να εξετάσει τη συσκευή σας αναφορικά με ορισμένα σφάλματα. Σας επιτρέπει επίσης να μοιραστείτε βασικές ρυθμίσεις της συσκευής με τον παροχέα οικιακής φροντίδας. Χρησιμοποιήστε το Performance Check (Ελεγχος απόδοσης) όταν σας ζητηθεί από τον παροχέα οικιακής φροντίδας. Στο τέλος του ελέγχου, η οθόνη θα εμφανίσει ένα πράσινο σημάδι ελέγχου εάν δεν εντοπιστεί κανένα πρόβλημα. Εάν η συσκευή εμφανίσει ένα κόκκινο X, ζητήστε βοήθεια από τον παροχέα οικιακής φροντίδας σας.

My Setup (Οι ρυθμίσεις μου):



Εάν επιλέξετε «My Setup» (Οι ρυθμίσεις μου), θα μπορείτε να δείτε τις παρακάτω οθόνες. Αυτές οι οθόνες θα εμφανιστούν μόνον εάν είναι διαθέσιμες και ενεργοποιημένες στη συσκευή σας. Μπορείτε να αλλάξετε τις ρυθμίσεις στο μενού Setup (Ρυθμίσεις).

Εικονίδιο	Κείμενο	Περιγραφή
	Ramp (Κλιμάκωση)	Εδώ εμφανίζεται η πίεση εκκίνησης κλιμάκωσης. Μπορείτε να αυξήσετε ή να μειώσετε την πίεση εκκίνησης κλιμάκωσης σε βήματα των 0,5 cm H ₂ O.
	Ramp Time (Χρόνος κλιμάκωσης)	Όταν ρυθμίζετε την τιμή Ramp time (Χρόνος κλιμάκωσης), η συσκευή αυξάνει την πίεση από την τιμή που έχει οριστεί στην οθόνη Ramp (Κλιμάκωση) μέχρι τη ρύθμιση πίεσης θεραπείας μέσα στο χρονικό διάστημα που καθορίζεται εδώ.
FLEX	Flex	Σας επιτρέπει να προσαρμόσετε το επίπεδο εκτόνωσης πίεσης αέρα που αισθάνεστε όταν εκπνέετε κατά τη διάρκεια της θεραπείας. Ο παροχέας οικιακής φροντίδας μπορεί να ενεργοποιήσει ή να απενεργοποιήσει αυτή τη δυνατότητα. Εάν ο παροχέας σας έχει ενεργοποιήσει τη δυνατότητα Flex, θα έχει ρυθμιστεί ήδη ένα επίπεδο στη συσκευή. Μπορείτε να αυξήσετε ή να μειώσετε τη ρύθμιση από το 1 έως το 3. Η ρύθμιση «1» παρέχει μικρή ποσότητα εκτόνωσης πίεσης, με τις υψηλότερες τιμές να παρέχουν πρόσθετη εκτόνωση. Σημείωση: Εάν εμφανίζεται το εικονίδιο κλειδώματος  σε αυτή την οθόνη, τότε ο παροχέας σας έχει κλειδώσει αυτή τη ρύθμιση και δεν μπορείτε να την αλλάξετε.

Εικονίδιο	Κείμενο	Περιγραφή
	Humidification (Υγρανση)	Εδώ εμφανίζεται ο χρησιμοποιούμενος τρόπος λειτουργίας Humidification (Υγρανση). Μπορείτε να επιλέξετε Fixed (Σταθερή) ή Adaptive (Προσαρμοζόμενη). Εάν χρησιμοποιείται θερμαινόμενος σωλήνας, τότε η συσκευή θα μεταβεί αυτόματα στον τρόπο λειτουργίας Heated Tube Humidification (Υγρανση θερμαινόμενου σωλήνα). Ένα σύμβολο κλειδώματος θα εμφανιστεί δίπλα στη ρύθμιση τρόπου λειτουργίας για να υποδείξει ότι δεν είναι δυνατή η αλλαγή αυτού του τρόπου λειτουργίας ενόσω ο θερμαινόμενος σωλήνας είναι συνδεδεμένος στη συσκευή. Μπορείτε όμως ακόμα να προσαρμόσετε τις ρυθμίσεις θερμοκρασίας πλάκας θερμαντήρα και σωλήνα από την οθόνη θεραπείας, όπως συνήθως.
	Mask Type (Τύπος μάσκας)	Αυτή η ρύθμιση σας επιτρέπει να προσαρμόσετε το επίπεδο εκτόνωσης πίεσης αέρα ανάλογα με την εκάστοτε μάσκα της Philips Respironics. Κάθε μάσκα της Philips Respironics μπορεί να έχει μια ρύθμιση ελέγχου αντίστασης System One . Απευθυνθείτε στον παροχέα οικιακής φροντίδας εάν δεν μπορείτε να βρείτε αυτή τη ρύθμιση αντίστασης για τη μάσκα σας. Σημείωση: Εάν εμφανίζεται το εικονίδιο κλειδώματος  σε αυτή την οθόνη, τότε ο παροχέας σας έχει κλειδώσει αυτή τη ρύθμιση και δεν μπορείτε να την αλλάξετε.
	Tube Type (Τύπος σωλήνα)	Αυτή η ρύθμιση σας επιτρέπει να επιλέξετε τη σωστή τιμή διαμέτρου για τη σωλήνωση που χρησιμοποιείτε με τη συσκευή. Μπορείτε να επιλέξετε (22) για τη σωλήνωση 22 mm της Philips Respironics, (15) για τη σωλήνωση 15 mm της Philips Respironics ή (12) για την προαιρετική σωλήνωση 12 mm της Philips Respironics. Όταν χρησιμοποιείτε θερμαινόμενη σωλήνωση, η συσκευή αλλάζει αυτόματα αυτή τη ρύθμιση στον κατάλληλο τύπο σωλήνωσης (15H) και δεν μπορείτε να την αλλάξετε. Σημείωση: Ο τύπος της σωλήνωσης υποδεικνύεται με το σύμβολο ταυτοποίησης σωλήνωσης στον δακτύλιο: «12», «15» ή «15H». Για τη σωλήνωση των 22 mm δεν υπάρχει σύμβολο. Σημείωση: Εάν εμφανίζεται το εικονίδιο κλειδώματος  σε αυτή την οθόνη, τότε ο παροχέας σας έχει κλειδώσει αυτή τη ρύθμιση και δεν μπορείτε να την αλλάξετε.
	Language (Γλώσσα)	Η δυνατότητα αυτή σας επιτρέπει να επιλέξετε τη γλώσσα που θα εμφανίζεται στο περιβάλλον χρήσης. Μπορείτε να επιλέξετε: Αγγλικά, Γερμανικά, Ισπανικά, Γαλλικά, Ιταλικά, Πορτογαλικά, Βραζιλικά, Δανικά, Ολλανδικά, Φινλανδικά, Νορβηγικά, Σουηδικά, Τσεχικά ή Πολωνικά. Μπορείτε επίσης να απενεργοποιήσετε τη γλώσσα (0), ώστε η συσκευή να εμφανίζει μόνον εικονίδια στο περιβάλλον χρήσης.
	Check Mask Fit (Ελεγχος εφαρμογής μάσκας)	Αυτή η δυνατότητα σας επιτρέπει να ελέγξετε την εφαρμογή της μάσκας σας προτού ξεκινήσει η θεραπεία. Αυτό γίνεται με μέτρηση του βαθμού διαρροής.
	Modem (Μόντεμ)	Σας επιτρέπει να απενεργοποιήσετε προσωρινά και να ενεργοποιήσετε ξανά το μόντεμ. Εάν απενεργοποιήσετε το μόντεμ, αυτό θα ενεργοποιηθεί ξανά αυτόματα μετά από 3 ημέρες. Εμφανίζεται μόνον όταν έχει εγκατασταθεί μόντεμ.
	Bluetooth	Σας επιτρέπει να ενεργοποιήσετε ή να απενεργοποιήσετε την επικοινωνία Bluetooth. Σας επιτρέπει επίσης να καταργήσετε τη ζεύξη με μια συμβατή συσκευή Bluetooth.
	Time (Ωρα)	Σας επιτρέπει να ρυθμίσετε την ώρα. Η προεπιλεγμένη ρύθμιση είναι η ώρα Greenwich αλλά μπορείτε να ρυθμίσετε την ώρα στην τοπική ζώνη ώρας, σε βήματα των 30 λεπτών. Σημείωση: Αυτή η ρύθμιση ώρας δεν εμφανίζεται ως λειτουργία ρολογιού στη συσκευή. Χρησιμοποιείται μόνο για την ταύτιση των δεδομένων θεραπείας στις αναφορές δεδομένων του παροχέα σας.

Ασύρματη τεχνολογία Bluetooth®*

Η συσκευή σας διαθέτει ασύρματη τεχνολογία *Bluetooth*. Μπορείτε να χρησιμοποιήσετε αυτή τη μέθοδο για να μεταφέρετε τα δεδομένα της συσκευής θεραπείας σας στο DreamMapper*. Το DreamMapper είναι ένα σύστημα για κινητά τηλέφωνα και διαδικτυακές πλατφόρμες που προορίζεται για να βοηθήσει τους ασθενείς με αποφρακτική άπνοια ύπνου να αποκομίσουν καλύτερη εμπειρία από τη θεραπεία ύπνου.

Ζεύξη της συσκευής θεραπείας σας σε κινητή συσκευή με δυνατότητες Bluetooth

Σημείωση: Μπορείτε να κάνετε ζεύξη της συσκευής θεραπείας μόνο με μία κινητή συσκευή κάθε στιγμή.

Σημείωση: Η ζεύξη λειτουργεί καλύτερα εάν η συσκευή θεραπείας και η κινητή συσκευή βρίσκονται στο ίδιο δωμάτιο.

Σημείωση: Η τρέχουσα έκδοση του DreamMapper θα σας βοηθήσει να πλοηγηθείτε σε αυτές τις οδηγίες.

Σημείωση: Μετά την εκκίνηση της ζεύξης, θα έχετε 30 δευτερόλεπτα για να ολοκληρώσετε τη ρύθμιση. Μετά την πάροδο αυτού του διαστήματος, η διαδικασία θα ακυρωθεί αυτόματα.

Ακολουθήστε τα παρακάτω βήματα για να κάνετε μη αυτόματη ζεύξη της συσκευής σας με ένα κινητό τηλέφωνο ή tablet.

1. Με τη συσκευή θεραπείας ενεργοποιημένη και τη γεννήτρια ροής απενεργοποιημένη, ξεκινήστε τη ρύθμιση του *Bluetooth* από την εφαρμογή DreamMapper για κινητές συσκευές.
2. Εάν χρειαστεί να επιλέξετε τη συσκευή θεραπείας από μια σειρά διαθέσιμων συσκευών *Bluetooth*, η συσκευή θα έχει το όνομα PR BT XXXX (όπου XXXX είναι τα τέσσερα τελευταία ψηφία του αριθμού σειράς της συσκευής θεραπείας σας).
3. Θα σας ζητηθεί να επιβεβαιώσετε τη ζεύξη μέσω μίας από τις εξής δύο μεθόδους:

• Η κινητή συσκευή σας θα σας ζητήσει να πληκτρολογήσετε έναν κωδικό PIN

Στην οθόνη της συσκευής θεραπείας σας θα εμφανιστεί το παρακάτω εικονίδιο, μαζί με την ερώτηση «Pair?» (Ζεύξη):



Περιστρέψτε το κουμπί ελέγχου της συσκευής θεραπείας ώστε να επιλέξετε «Yes» (Ναι) και πατήστε το κουμπί ελέγχου. Στη συσκευή θεραπείας θα εμφανιστεί ένας 6ψήφιος κωδικός PIN. Πληκτρολογήστε αυτόν τον κωδικό PIN στην κινητή σας συσκευή για να ολοκληρώσετε τη ζεύξη.

• Η κινητή συσκευή σας ενδέχεται να σας ζητήσει να επιβεβαιώσετε έναν κωδικό PIN

Στην οθόνη της συσκευής θεραπείας σας θα εμφανιστεί το παρακάτω εικονίδιο, μαζί με έναν 6ψήφιο κωδικό PIN και την ερώτηση «Pair?» (Ζεύξη):



Βεβαιωθείτε ότι τόσο στη συσκευή θεραπείας όσο και στην κινητή συσκευή εμφανίζεται ο ίδιος κωδικός PIN. Εάν ναι, περιστρέψτε το κουμπί ελέγχου της συσκευής θεραπείας ώστε να επιλέξετε «Yes» (Ναι) και πατήστε το κουμπί ελέγχου. Στη συνέχεια, αποδεχτείτε το αίτημα στην κινητή σας συσκευή για να ολοκληρώσετε τη ζεύξη.

*Η ασύρματη τεχνολογία Bluetooth και το σύστημα DreamMapper δεν είναι διαθέσιμα σε όλες τις αγορές. Για περισσότερες πληροφορίες, συμβουλευτείτε τον τοπικό αντιπρόσωπο της Philips Respironics.

Έλεγχος εφαρμογής μάσκας

Η προαιρετική δυνατότητα Check Mask Fit (Έλεγχος εφαρμογής μάσκας) ενεργοποιείται και απενεργοποιείται από τον παροχέα οικιακής φροντίδας. Αυτή η δυνατότητα σας επιτρέπει να ελέγξετε την εφαρμογή της μάσκας σας προτού ξεκινήσει η θεραπεία. Αυτό γίνεται με μέτρηση του βαθμού διαρροής. Φορέστε τη διάταξη μάσκας. Αν χρειάζεται, συμβουλευτείτε τις οδηγίες της μάσκας σας. Μεταβείτε στην οθόνη Check Mask Fit (Έλεγχος εφαρμογής μάσκας) στο μενού My Setup (Οι ρυθμίσεις μου) και πατήστε το κουμπί ελέγχου για να ξεκινήσετε τον έλεγχο.

Η συσκευή θα χορηγήσει δοκιμαστική πίεση ενόσω η οθόνη θα εκτελεί μια αντίστροφη μέτρηση 40 δευτερολέπτων. Εφόσον η μάσκα εφαρμόζει καλά θα εμφανιστεί μια πράσινη λωρίδα, ενώ μια κόκκινη δείχνει ότι χρειάζεται βελτίωση. Μετά την δοκιμή θα ξεκινήσει κανονική θεραπεία και η οθόνη θα δείχνει είτε ένα πράσινο σημάδι ελέγχου είτε ένα κόκκινο X. Το πράσινο σημάδι ελέγχου δείχνει ότι η διαρροή που διαπιστώθηκε επιτρέπει τη βέλτιστη απόδοση της συσκευής. Το κόκκινο X δείχνει ότι η διαρροή μπορεί να επηρεάσει την απόδοση της συσκευής αλλά η συσκευή παραμένει λειτουργική και μπορεί να χορηγήσει θεραπεία.



Οθόνη ελέγχου εφαρμογής μάσκας

Σημείωση: Εάν επιλέξετε να προσπαθήσετε να βελτιώσετε την εφαρμογή της μάσκας σας, μπορείτε να διακόψετε τη θεραπεία, να προσαρμόσετε την εφαρμογή της μάσκας και να επαναλάβετε τον έλεγχο Check Mask Fit (Έλεγχος εφαρμογής μάσκας). Συμβουλευτείτε τις οδηγίες που συνοδεύουν τη μάσκα και τον κεφαλόδετή σας για να μάθετε τη σωστή διαδικασία εφαρμογής.

Πορεία ύπνου

Η συσκευή σας παρέχει συνοπτικές πληροφορίες για τη χρήση θεραπείας κάθε φορά που σταματά η θεραπεία. Η οθόνη εμφανίζει στοιχεία «Three Night Summary» (Περίληψη τριών νυχτών). Εκεί φαίνεται η νυκτερινή χρήση για τις 3 τελευταίες συνεδρίες ύπνου (μετρημένες σε 24ωρες περιόδους μέχρι το μεσημέρι της κάθε ημέρας). Η πιο πρόσφατη συνεδρία αντιστοιχεί στη δεξιά λωρίδα και επισημαίνεται με τον αριθμό των ωρών ύπνου. Μια πράσινη λωρίδα δείχνει ότι κοιμηθήκατε περισσότερες από 4 ώρες και μια κίτρινη λωρίδα δηλώνει λιγότερες από 4 ώρες χρήσης.



Οθόνη περίληψης τριών νυχτών

Αντιστάθμιση υψομέτρου

Η συσκευή εκτελεί αυτομάτως αντιστάθμιση σε υψόμετρο μέχρι τα 2286 μέτρα. Δεν χρειάζεται προσαρμογή από τον χρήστη.

Συναγερμοί συσκευής

Οι συναγερμοί συσκευής είναι αναδυόμενα μηνύματα που εμφανίζονται στην οθόνη του περιβάλλοντος χρήσης. Εδώ περιγράφονται 5 τύποι συναγερμών:

- **Κατάσταση:** Αυτοί οι συναγερμοί υποδεικνύονται με την αναδυόμενη οθόνη μόνο.
- **Ειδοποίηση:** Αυτοί οι συναγερμοί δηλώνονται με την αναδυόμενη οθόνη και με το αναβόσβημα της λυχνίας LED λειτουργίας στο επάνω μέρος της συσκευής.
- **Συναγερμός 1:** Αυτοί οι συναγερμοί δηλώνονται με την αναδυόμενη οθόνη, με το αναβόσβημα της λυχνίας LED λειτουργίας και με έναν σύντομο ήχο κατά την εμφάνισή τους. Τέτοιοι συναγερμοί δεν εμφανίζονται κατά τη διάρκεια της θεραπείας.

- **Συναγερμός 2:** Αυτοί οι συναγερμοί δηλώνονται με την αναδυόμενη οθόνη, με το αναβόσβημα της λυχνίας LED λειτουργίας και με έναν σύντομο ήχο κατά την εμφάνισή τους. Τέτοιοι συναγερμοί μπορούν να εμφανιστούν κατά τη διάρκεια της θεραπείας.
- **Κατάσταση ασφαλείας:** Αυτοί οι συναγερμοί δηλώνονται με την αναδυόμενη οθόνη, με το αναβόσβημα της λυχνίας LED λειτουργίας και με έναν επαναλαμβανόμενο σύντομο ήχο.
Σημείωση: Οι συναγερμοί κατάστασης λήγουν αυτομάτως μετά από 30 δευτερόλεπτα και η αναδυόμενη οθόνη τους σβήνει. Οι άλλοι τύποι συναγερμού πρέπει να γίνουν αποδεκτοί για να σβήσουν.

Περίληπτικός πίνακας συναγερμών: Στον παρακάτω πίνακα παρουσιάζονται περιληπτικά οι συναγερμοί.

Συναγερμός	Εικονίδιο	Τύπος	Περιγραφή	Πιθανή αιτία	Ενέργεια
Data Activity: Do not remove SD card. (Δραστηριότητα δεδομένων: Μην αφαιρέσετε την κάρτα SD)		Κατάσταση	Εκτελείται ανάγνωση ή εγγραφή στην κάρτα SD.	δ/ε	Δεν απαιτείται καμία ενέργεια.
Change Accepted (Η αλλαγή έγινε δεκτή)		Κατάσταση	Επιβεβαιώνει την αποδοχή μιας αλλαγής στη συνταγή ή την αναβάθμιση της συσκευής.	δ/ε	Δεν απαιτείται καμία ενέργεια.
EZ-Start Pressure Incremented to xx.x (Η πίεση EZ-Start αυξήθηκε σε xx.x)		Κατάσταση	Εμφανίζεται όταν έχει ενεργοποιηθεί ο τρόπος λειτουργίας EZ-Start και η συσκευή αυξάνει τη ρύθμιση πίεσης θεραπείας για την επόμενη συνεδρία.	δ/ε	Δεν απαιτείται καμία ενέργεια.
Οξυμετρία: καλή σύνδεση (μόνον εικονίδιο)		Κατάσταση	Εμφανίζεται στην οθόνη θεραπείας όταν η γεννήτρια ροής λειτουργεί και αφού διαπιστωθεί καλή σύνδεση επί 3 δευτερόλεπτα. Εμφανίζεται κατά την έναρξη της θεραπείας. Η οθόνη αυτή δεν εμφανίζεται ξανά εάν ο αισθητήρας δακτύλου αφαιρεθεί και επανατοποθετηθεί, εκτός εάν η θεραπεία διακοπεί και επανεκκινηθεί.	δ/ε	Δεν απαιτείται καμία ενέργεια.
Pair?: (Ζεύξη:) 123456 Yes/No (Ναι/Όχι)		Κατάσταση	Σας ρωτά εάν θα αποδεχθείτε ή θα απορρίψετε τη ζεύξη με μια συσκευή συμβατή με Bluetooth. Μπορείτε να αναγνωρίσετε τη συσκευή από τα ψηφία που εμφανίζονται.	δ/ε	Περιστρέψτε το κουμπί ελέγχου για να αποδεχθεί- τε τη ζεύξη (Yes [Ναι]) ή για να την απορρίψετε (No [Όχι]) και κατόπιν πατήστε το κουμπί ελέγ- χου για να επιβεβαιώσετε την επιλογή σας.
SD Card Removed. (Η κάρτα SD αφαιρέθηκε)		Ειδοποίηση ή συναγερμός 2	Υποδεικνύει ότι η κάρτα SD αφαιρέθηκε από τη συσκευή θεραπείας και δεν επανατοποθετήθηκε πριν την έναρξη της τρέχουσας συνεδρίας θεραπείας.	Η κάρτα SD δεν επανατοποθετήθηκε στη συσκευή.	Επανατοποθετήστε την κάρτα SD ή κάντε κλικ για να διαγράψετε τον συναγερμό.

Συναγερμός	Εικονίδιο	Τύπος	Περιγραφή	Πιθανή αιτία	Ενέργεια
Οξυμετρία: σωστή μελέτη (μόνον εικονίδιο)		Ειδοποίηση	Δείχνει ότι ο χρήστης πραγματοποίησε τουλάχιστον 4 ώρες θεραπείας και χρήσης οξυμετρίας. Εμφανίζεται στο τέλος της θεραπείας.	δ/ε	Πατήστε το κουμπί ελέγχου για να αποδεχθείτε και να σβήσετε το μήνυμα αυτό.
SD Card Error: Remove and Reinsert (Σφάλμα κάρτας SD: αφαιρέστε και επανατοποθετήστε την)		Ειδοποίηση	Εντοπίστηκε σφάλμα κάρτας SD.	Η συσκευή δεν μπορεί να διαβάσει την κάρτα SD. Η κάρτα SD ίσως παρουσιάζει πρόβλημα, εξήχθη κατά τη διάρκεια μιας ενέργειας εγγραφής ή τοποθετήθηκε λανθασμένα.	Αφαιρέστε την κάρτα SD και τοποθετήστε την ξανά. Εάν ο συναγερμός εξακολουθεί να εμφανίζεται, αντικαταστήστε την κάρτα με μια άλλη ή απευθυνθείτε στον παροχέα σας.
SD Card Full (Η κάρτα SD έχει γεμίσει).		Ειδοποίηση	Η κάρτα SD έχει γεμίσει.	Η κάρτα SD έχει γεμίσει.	Αφαιρέστε την κάρτα SD και αντικαταστήστε τη με μια νέα κάρτα ή ζητήστε μια νέα κάρτα SD από τον παροχέα σας.
Patient Message (Μήνυμα ασθενούς) (ανατρέξτε στην αντίστοιχη ενότητα)		Ειδοποίηση	Μήνυμα από τον παροχέα σας.	δ/ε	Πατήστε το κουμπί ελέγχου για να αποδεχθείτε και να σβήσετε το μήνυμα αυτό.
Change Rejected (Η αλλαγή απορρίφθηκε)		Συναγερμός 1	Μια αλλαγή στη συνταγή ή τις ρυθμίσεις απορρίφθηκε.	Η αλλαγή απουσιάζει ή είναι λανθασμένη.	Επικοινωνήστε με τον παροχέα σας.
Humidification Error: Contact support if the problem persists. (Σφάλμα ύγρανσης. Επικοινωνήστε με το τμήμα υποστήριξης εάν το πρόβλημα παραμένει).		Κατάσταση	Σφάλμα υγραντήρα (μόνον εάν υπάρχει υγραντήρας).	Σφάλμα πλάκας θερμαντήρα υγραντήρα ή λανθασμένη σύνδεση του υγραντήρα στη συσκευή θεραπείας.	Απενεργοποιήστε τη συσκευή και αποσυνδέστε την από την τροφοδοσία ρεύματος. Αποσπάστε τον υγραντήρα, ελέγξτε οπτικά για να βεβαιωθείτε ότι οι ηλεκτρικές επαφές είναι καθαρές και κατόπιν συνδέστε ξανά τον υγραντήρα και το καλώδιο τροφοδοσίας. Εάν ο συναγερμός εξακολουθεί να εμφανίζεται, απευθυνθείτε στον παροχέα σας.
Heated Tube Error: Contact support if the problem persists. (Σφάλμα θερμαινόμενου σωλήνα. Επικοινωνήστε με το τμήμα υποστήριξης εάν το πρόβλημα παραμένει).		Κατάσταση	Σφάλμα θερμαινόμενου σωλήνα (μόνον εάν υπάρχει θερμαινόμενος σωλήνας).	Ο θερμαινόμενος σωλήνας ίσως έχει υπερθερμανθεί ή έχει υποστεί ζημιά.	Απενεργοποιήστε τη συσκευή. Αποσυνδέστε τον θερμαινόμενο σωλήνα από τον υγραντήρα, βεβαιωθείτε ότι ο σωλήνας δεν καλύπτεται και δεν έχει αποφραχθεί και κατόπιν συνδέστε τον ξανά στον υγραντήρα. Εάν ο συναγερμός εξακολουθεί να εμφανίζεται, απευθυνθείτε στον παροχέα σας.

Συναγερμός	Εικονίδιο	Τύπος	Περιγραφή	Πιθανή αιτία	Ενέργεια
The attached power supply does not support humidification (Το συνδεδεμένο τροφοδοτικό δεν υποστηρίζει την ύγρανση).		Συναγερμός 2	Δείχνει ότι το συνδεδεμένο τροφοδοτικό δεν μπορεί να υποστηρίξει ύγρανση ή θερμαινόμενο σωλήνα.	Λανθασμένο τροφοδοτικό.	Αντικαταστήστε το με ένα τροφοδοτικό DreamStation της Philips Respironics που μπορεί να υποστηρίξει ύγρανση. Εναλλακτικά, χρησιμοποιήστε τη συσκευή θεραπείας χωρίς υγρανήρα.
Service Required (Απαιτείται σέρβις)		Κατάσταση ασφαλείας	Υποδεικνύει σφάλμα που αναγκάζει τη συσκευή να μεταβεί σε κατάσταση ασφαλείας. Στην κατάσταση αυτή, η συσκευή παραμένει σε λειτουργία αλλά η ροή αέρα απενεργοποιείται.	Σφάλμα συσκευής.	Πατήστε το κουμπί ελέγχου για να σιγάσετε τον συναγερμό. Αποσυνδέστε την τροφοδοσία ρεύματος της συσκευής. Συνδέστε ξανά το καλώδιο τροφοδοσίας για να αποκαταστήσετε την τροφοδοσία ρεύματος. Αν ο συναγερμός συνεχίζει να εμφανίζεται, επικοινωνήστε με τον παροχέα οικιακής φροντίδας.
Check Power (Ελέγξτε την τροφοδοσία)		Ειδοποίηση	Δείχνει ότι έχει συνδεθεί ασύμβατο τροφοδοτικό.	Το τροφοδοτικό είναι ασύμβατο ή το καλώδιο τροφοδοσίας δεν έχει εισαχθεί πλήρως στην είσοδο ρεύματος της συσκευής.	Βεβαιωθείτε ότι το καλώδιο τροφοδοσίας έχει εισαχθεί πλήρως στην είσοδο ρεύματος της συσκευής. Βεβαιωθείτε ότι έχει συνδεθεί συμβατό τροφοδοτικό της Philips Respironics. Αντικαταστήστε το τροφοδοτικό με άλλο συμβατό, εάν χρειάζεται.
Low Voltage (Χαμηλή τάση)		Ειδοποίηση	Χαμηλή τάση.	Έχει συνδεθεί ασύμβατο τροφοδοτικό.	Βεβαιωθείτε ότι έχει συνδεθεί συμβατό τροφοδοτικό της Philips Respironics. Αντικαταστήστε το τροφοδοτικό με άλλο συμβατό, εάν χρειάζεται. Εάν χρησιμοποιείται μπαταρία, βεβαιωθείτε ότι η μπαταρία είναι επαρκώς φορτισμένη.
Automatic Off (Αυτόματη απενεργοποίηση)		Κατάσταση	Εμφανίζεται όταν η θεραπεία σταματά λόγω της λειτουργίας αυτόματης απενεργοποίησης.	Η μάσκα αφαιρέθηκε.	Φορέστε ξανά τη μάσκα, βεβαιωθείτε ότι έχει εφαρμοστεί καλά και ενεργοποιήστε τη ροή αέρα για να συνεχιστεί η θεραπεία.
Inlet blocked. Check filter. (Η είσοδος έχει αποφραχθεί. Ελέγξτε το φίλτρο.)		Ειδοποίηση	Αποφραγμένος αεραγωγός	Αποφραγμένη είσοδος συσκευής.	Βεβαιωθείτε ότι η είσοδος αέρα της συσκευής δεν έχει αποφραχθεί. Βεβαιωθείτε ότι τα φίλτρα αέρα έχουν τοποθετηθεί σωστά ή αντικαταστήστε τα εάν χρειάζεται.

Συναγερμός	Εικονίδιο	Τύπος	Περιγραφή	Πιθανή αιτία	Ενέργεια
Low Leak: Check Mask and Tube (Μικρή διαρροή: ελέγξτε τη μάσκα και τον σωλήνα)		Ειδοποίηση	Αποφραγμένος αεραγωγός	Απόφραξη του σωλήνα ή της μάσκας.	Βεβαιωθείτε ότι ο σωλήνας δεν έχει συνθλιβεί ή διπλωθεί με αποτέλεσμα να περιορίζεται η ροή αέρα. Βεβαιωθείτε ότι η μάσκα έχει συνδεθεί κανονικά και δεν έχει αποφραχθεί.
Check Mask Fit (Ελεγχος εφαρμογής μάσκας)	δ/ε	Κατάσταση	Εμφανίζεται όταν η λειτουργία Check Mask Fit (Ελεγχος εφαρμογής μάσκας) έχει ενεργοποιηθεί από το μενού ασθενούς.	δ/ε	Μπορείτε να διαγράψετε τον συναγερμό αυτόν πατώντας το κουμπί ελέγχου. Διαφορετικά, θα λήξει μετά από 60 δευτερόλεπτα.
Loading Language and Rebooting (Φόρτωση γλώσσας και επανεκκίνηση)		Κατάσταση	Εμφανίζεται εάν επιλεγεί νέα γλώσσα από το μενού.	δ/ε	Δεν απαιτείται καμία ενέργεια. Λήγει όταν ολοκληρωθεί η διαδικασία.
Busy (Απασχολημένο)		Κατάσταση	Εμφανίζεται όταν η συσκευή είναι προσωρινά απροσπέλαστη λόγω επικοινωνίας δεδομένων.	δ/ε	Δεν απαιτείται καμία ενέργεια.
«Sleep Progress» (Πορεία ύπνου)	δ/ε	Κατάσταση	Εμφανίζει τις 3 τελευταίες νύχτες ωριαίας χρήσης.	δ/ε	Πατήστε το κουμπί ελέγχου για να αποδεχθείτε και να σβήσετε την οθόνη. Διαφορετικά, το μήνυμα θα λήξει μετά από 30 δευτερόλεπτα.

Αντιμέτωπιση προβλημάτων

Η συσκευή σας διαθέτει ένα αυτοδιαγνωστικό εργαλείο που ονομάζεται Performance Check (Έλεγχος απόδοσης). Αυτό το εργαλείο μπορεί να εξετάσει τη συσκευή σας αναφορικά με ορισμένα σφάλματα. Σας επιτρέπει επίσης να μοιραστείτε βασικές ρυθμίσεις της συσκευής με τον παροχέα σας. Χρησιμοποιήστε το Performance Check (Έλεγχος απόδοσης) όταν σας ζητηθεί από τον παροχέα σας. Ο παρακάτω πίνακας παραθέτει ορισμένα από τα προβλήματα που ενδέχεται να αντιμετωπίσετε με τη συσκευή και πιθανές λύσεις σε αυτά τα προβλήματα.

Πρόβλημα	Γιατί παρουσιάστηκε	Τι πρέπει να κάνετε
Δεν συμβαίνει τίποτα όταν εφαρμόζετε τροφοδοσία στη συσκευή. Δεν ανάβει ο φωτισμός φόντου στα κουμπιά.	Δεν παρέχεται ρεύμα στην πρίζα ή δεν είναι συνδεδεμένη στην πρίζα η συσκευή.	Αν χρησιμοποιείτε εναλλασσόμενο ρεύμα, ελέγξτε την πρίζα και επαληθεύστε ότι η συσκευή είναι συνδεδεμένη σωστά. Βεβαιωθείτε ότι παρέχεται ρεύμα στην πρίζα. Βεβαιωθείτε ότι το καλώδιο εναλλασσόμενου ρεύματος είναι συνδεδεμένο σωστά στο τροφοδοτικό και ότι το καλώδιο τροφοδοτικού είναι συνδεδεμένο με ασφάλεια στην είσοδο τροφοδοσίας της συσκευής. Αν το πρόβλημα συνεχίζει να εμφανίζεται, επικοινωνήστε με τον παροχέα οικιακής φροντίδας. Επιστρέψτε τόσο τη συσκευή όσο και το τροφοδοτικό στον παροχέα σας, ώστε να μπορεί να διαπιστώσει αν το πρόβλημα οφείλεται στη συσκευή ή στο τροφοδοτικό. Αν χρησιμοποιείτε συνεχές ρεύμα, βεβαιωθείτε ότι είναι σταθερές οι συνδέσεις του καλωδίου συνεχούς ρεύματος και του καλωδίου προσαρμογέα μπαταρίας. Ελέγξτε την μπαταρία σας. Ενδέχεται να χρειάζεται να επαναφορτιστεί ή να αντικατασταθεί. Αν το πρόβλημα παραμένει, ελέγξτε την ασφάλεια του καλωδίου συνεχούς ρεύματος, ακολουθώντας τις οδηγίες που συνοδεύουν το καλώδιο συνεχούς ρεύματος. Ενδέχεται να χρειάζεται να αντικατασταθεί η ασφάλεια. Αν το πρόβλημα εξακολουθεί να εμφανίζεται, επικοινωνήστε με τον παροχέα οικιακής φροντίδας.
Η ροή αέρα δεν ανοίγει.	Ενδέχεται να υπάρχει κάποιο πρόβλημα με τη γεννήτρια ροής.	Βεβαιωθείτε ότι η συσκευή τροφοδοτείται σωστά με ρεύμα. Βεβαιωθείτε ότι εμφανίζεται η αρχική οθόνη στο περιβάλλον χρήσης. Πατήστε το κουμπί θεραπείας στο επάνω μέρος της συσκευής για να ξεκινήσετε τη ροή αέρα. Αν η ροή αέρα δεν ανοίγει, ενδέχεται να υπάρχει κάποιο πρόβλημα με τη συσκευή σας. Επικοινωνήστε με τον παροχέα οικιακής φροντίδας για βοήθεια.
Η οθόνη της συσκευής προβάλλεται ακανόνιστα.	Η συσκευή σας έχει πέσει, την έχετε χειριστεί εσφαλμένα ή βρίσκεται σε μια περιοχή με υψηλές εκπομπές ηλεκτρομαγνητικών παρεμβολών (EMI).	Αποσυνδέστε τη συσκευή από την πρίζα. Εφαρμόστε ξανά τροφοδοσία στη συσκευή. Αν το πρόβλημα συνεχίζει να εμφανίζεται, μετακινήστε τη συσκευή σε μια περιοχή με χαμηλότερες εκπομπές EMI (μακριά από ηλεκτρονικό εξοπλισμό, όπως κινητά τηλέφωνα, ασύρματα τηλέφωνα, υπολογιστές, τηλεοράσεις, ηλεκτρονικά παιχνίδια, στεγνωτήρες μαλλιών κ.λπ.). Αν το πρόβλημα εξακολουθεί να εμφανίζεται, επικοινωνήστε με τον παροχέα οικιακής φροντίδας για βοήθεια.
Η δυνατότητα κλιμάκωσης δεν λειτουργεί όταν πατάτε το κουμπί κλιμάκωσης.	Ο παροχέας οικιακής φροντίδας δεν σας έχει συνταγογραφήσει κλιμάκωση ή η πίεση θεραπείας σας βρίσκεται ήδη στην κατώτατη ρύθμιση.	Εάν δεν σας έχει συνταγογραφηθεί κλιμάκωση, συζητήστε το θέμα αυτό με τον παροχέα οικιακής φροντίδας για να δείτε εάν μπορεί να αλλάξει η συνταγή σας. Εάν ο παροχέας σας έχει ενεργοποιήσει την κλιμάκωση αλλά η δυνατότητα αυτή εξακολουθεί να μη λειτουργεί, ελέγξτε την τρέχουσα ρύθμιση πίεσης στην οθόνη θεραπείας. Εάν η πίεση θεραπείας έχει ρυθμιστεί στην κατώτατη ρύθμιση (4,0 cm H ₂ O) ή η πίεση εκκίνησης κλιμάκωσης είναι η ίδια με την πίεση θεραπείας, η δυνατότητα κλιμάκωσης δεν θα λειτουργήσει. Βεβαιωθείτε ότι η ρύθμιση ramp time (χρόνος κλιμάκωσης) είναι >0.
Η ροή αέρα είναι πολύ πιο θερμή από συνήθως.	Ενδέχεται να είναι ακάθαρτα τα φίλτρα αέρα. Η συσκευή ενδέχεται να λειτουργεί υπό άμεσο ηλιακό φως ή κοντά σε θερμαντήρα.	Ξεπλύνετε ή αντικαταστήστε το επαναχρησιμοποιήσιμο φίλτρο αέρα ή αντικαταστήστε το αναλώσιμο πολύ λεπτό φίλτρο. Η θερμοκρασία του αέρα ενδέχεται να εμφανίζει διακυμάνσεις ανάλογα με τη θερμοκρασία του δωματίου σας. Βεβαιωθείτε ότι η συσκευή αερίζεται σωστά. Κρατήστε τη συσκευή μακριά από κλινοσκεπάσματα ή κουρτίνες που μπορούν να φράξουν τη ροή του αέρα γύρω από τη συσκευή. Βεβαιωθείτε ότι η συσκευή βρίσκεται μακριά από άμεσο ηλιακό φως και θερμαντικό εξοπλισμό. Αν χρησιμοποιείτε τον υγραντήρα με τη συσκευή, ελέγξτε τις ρυθμίσεις του υγραντήρα. Ανατρέξτε στις οδηγίες του υγραντήρα για να βεβαιωθείτε ότι ο υγραντήρας λειτουργεί σωστά. Αν το πρόβλημα συνεχίζει να εμφανίζεται, επικοινωνήστε με τον παροχέα οικιακής φροντίδας.
Η πίεση ροής αέρα δίνει την αίσθηση ότι είναι πολύ υψηλή ή πολύ χαμηλή.	Ενδέχεται να είναι εσφαλμένη η ρύθμιση Tubing type (Τύπος σωλήνωσης).	Βεβαιωθείτε ότι η ρύθμιση Tubing type (Τύπος σωλήνωσης) (22 ή 15) αντιστοιχεί στη σωλήνωση που χρησιμοποιείτε (σωλήνωση 22 ή 15 mm της Philips Respironics). Αν χρησιμοποιείτε τη θερμαινόμενη σωλήνωση, αυτή η ρύθμιση θα είναι 15H και δεν μπορείτε να την αλλάξετε.

Πρόβλημα	Γιατί παρουσιάστηκε	Τι πρέπει να κάνετε
Η θερμοκρασία σωλήνα είναι ενεργοποιημένη στην οθόνη ρυθμίσεων αλλά η θερμαινόμενη σωλήνωση δεν είναι ζεστή.	Χρησιμοποιείται λανθασμένο τροφοδοτικό.	Βεβαιωθείτε ότι χρησιμοποιείται τροφοδοτικό των 80W ή συμβατή μπαταρία ή καλώδιο συνεχούς ρεύματος.
Δυσκολεύομαι να προσαρμόσω τη ρύθμιση θερμαινόμενου υγραντήρα ή τη ρύθμιση θερμοκρασίας θερμαινόμενου σωλήνα.	Η γεννήτρια ροής δεν είναι ενεργοποιημένη ή ο υγραντήρας ή ο θερμαινόμενος σωλήνας δεν έχει συνδεθεί σωστά.	Η ρύθμιση υγραντήρα και οι ρυθμίσεις θερμοκρασίας σωλήνα προσαρμόζονται μόνον από την οθόνη έναρξης θεραπείας στη συσκευή θεραπείας. Βεβαιωθείτε ότι η γεννήτρια ροής είναι ενεργοποιημένη και ότι οι ρυθμίσεις είναι ορατές στη δεξιά πλευρά της οθόνης, και κατόπιν προσαρμόστε τις ώστε να έχετε την επιθυμητή άνεση. Εάν η γεννήτρια ροής είναι ενεργοποιημένη αλλά οι ρυθμίσεις του υγραντήρα δεν εμφανίζονται στην οθόνη έναρξης θεραπείας, αποσυνδέστε τη συσκευή από την τροφοδοσία ρεύματος. Βεβαιωθείτε ότι οι ηλεκτρικές επαφές του υγραντήρα ή/και του θερμαινόμενου σωλήνα δεν εμποδίζονται και δεν έχουν υποστεί ζημιά. Κατόπιν συνδέστε ξανά τον υγραντήρα ή/και τον θερμαινόμενο σωλήνα και συνδέστε ξανά το τροφοδοτικό της συσκευής. Εκκινήστε τη γεννήτρια ροής. Εάν οι ρυθμίσεις εξακολουθούν να μην εμφανίζονται, ζητήστε βοήθεια από τον παροχέα οικιακής φροντίδας.
Το νερό που περιέχεται στον θάλαμο θα έχει εξαντληθεί μέχρι το πρωί.	Ο θάλαμος νερού δεν ήταν γεμάτος κατά την έναρξη της συνεδρίας. Η διαρροή της μάσκας είναι υπερβολικά μεγάλη. Η υγρασία ή η θερμοκρασία του περιβάλλοντος είναι πολύ χαμηλή.	Στις περισσότερες περιπτώσεις, ένας γεμάτος θάλαμος νερού θα πρέπει να επαρκεί για μια κανονική συνεδρία ύπνου. Ωστόσο, πολλοί παράγοντες επηρεάζουν την κατανάλωση νερού, όπως η θερμοκρασία και υγρασία περιβάλλοντος στο υποδωμάτιό σας, οι ρυθμίσεις του υγραντήρα ή του θερμαινόμενου σωλήνα, το επίπεδο διαρροής της μάσκας και η διάρκεια της συνεδρίας ύπνου. Βεβαιωθείτε πρώτα ότι ο θάλαμος νερού γεμίζεται μέχρι τη γραμμή μέγιστης στάθμης πλήρωσης κατά την έναρξη της συνεδρίας ύπνου. Βεβαιωθείτε ότι η μάσκα σας εφαρμόζει σωστά και κάντε τις απαραίτητες ρυθμίσεις ώστε να μειώσετε τη διαρροή σε κανονικά επίπεδα. Μπορείτε να χρησιμοποιήσετε τη λειτουργία Check Mask Fit (Έλεγχος εφαρμογής μάσκας) για να εξετάσετε την εφαρμογή της μάσκας. Βεβαιωθείτε επίσης ότι η συσκευή, ο υγραντήρας και οι στεγανώσεις της συσκευής και του υγραντήρα έχουν συνδεθεί σωστά και δεν παρουσιάζουν διαρροή. Μπορείτε επίσης, εάν θέλετε, να ελαττώσετε τις ρυθμίσεις του υγραντήρα ή/και του θερμαινόμενου σωλήνα ή να αλλάξετε τον τρόπο λειτουργίας «Humidification» (Υγρανση) από «Fixed» (Σταθερός) σε «Adaptive» (Προσαρμοζόμενος), ώστε να αυξηθεί ο χρόνος μέχρι την εξάντληση του νερού του υγραντήρα.
Ακούω διαρροή ή σφύριγμα από τη συσκευή θεραπείας ή τον υγραντήρα (που δεν σχετίζεται με τη διαρροή της μάσκας).	Η είσοδος αέρα της συσκευής θεραπείας ίσως έχει αποφραχθεί. Ο υγραντήρας ή ο σωλήνας δεν έχει συνδεθεί εντελώς. Οι στεγανώσεις υγραντήρα δεν έχουν εφαρμοστεί εντελώς ή απουσιάζουν.	Βεβαιωθείτε ότι η είσοδος αέρα της συσκευής θεραπείας δεν έχει αποφραχθεί και ότι τα φίλτρα είναι καθαρά και έχουν τοποθετηθεί σωστά. Βεβαιωθείτε ότι η συσκευή, ο υγραντήρας και ο σωλήνας έχουν συνδεθεί σωστά και δεν παρουσιάζουν διαρροή. Βεβαιωθείτε ότι η στεγάνωση του καπακιού του υγραντήρα και η στεγάνωση του ξηρού κιβωτίου υπάρχουν και έχουν εφαρμοστεί σωστά. Εάν χρειάζεται, πιέστε μαλακά την περιμετρο των στεγανώσεων για να τις εφαρμόσετε ξανά.
Έχουσα νερό κατά λάθος μέσα στη λεκάνη του υγραντήρα.	Ο θάλαμος νερού έχει γεμίσει πάνω από τη γραμμή μέγιστης στάθμης πλήρωσης.	Δεν θα προκληθεί ζημιά στη συσκευή εάν χυθεί μια μικρή ποσότητα νερού στη λεκάνη του υγραντήρα. Μια μικρή διαφυγή νερού μέσα στον υγραντήρα θα εξατμιστεί κατά την κανονική χρήση του υγραντήρα. Εάν όμως υπάρχει πάρα πολύ νερό στη λεκάνη του υγραντήρα, μπορεί να διαφύγει μέσω του μεντεσέ του καπακιού του υγραντήρα και να προκαλέσει ζημιά στα έπιπλα σας. Διακόψτε την τροφοδοσία ρεύματος στη συσκευή. Αφαιρέστε τον θάλαμο νερού, αδειάστε τυχόν περίσσεια νερού μέχρις ότου η στάθμη του πέσει στη γραμμή μέγιστης πλήρωσης ή κάτω από αυτή και αφήστε τον θάλαμο στην άκρη. Διαχωρίστε τον υγραντήρα από τη συσκευή θεραπείας και αδειάστε το νερό που έχει διαφύγει. Αφού κρυώσει η πλάκα θερμαντήρα, σκουπίστε την εσωτερική επιφάνεια του υγραντήρα με απορροφητικό χαρτί ή με μαλακό ύφασμα. Εάν χρειάζεται, στεγνώστε την κάτω πλευρά του υγραντήρα και βεβαιωθείτε ότι η επιφάνεια του τραπέζιού σας είναι στεγνή. Συνδέστε ξανά τον υγραντήρα και το τροφοδοτικό και επανατοποθετήστε τον θάλαμο νερού.

Βοηθητικά εξαρτήματα

Για το σύστημα DreamStation σας προσφέρονται διάφορα βοηθητικά εξαρτήματα, όπως ο υγραντήρας, το κυψελιδικό μόντεμ, το εξάρτημα Wi-Fi και η μονάδα σύνδεσης. Για πρόσθετες πληροφορίες σχετικά με τα διαθέσιμα βοηθητικά εξαρτήματα, επικοινωνήστε με τον παροχέα οικιακής φροντίδας. Όταν χρησιμοποιείτε προαιρετικά βοηθητικά εξαρτήματα, να ακολουθείτε πάντα τις οδηγίες που συνοδεύουν τα βοηθητικά εξαρτήματα.

Προσοχή: Μην αγγίζετε τις ακίδες των συνδέσμων. Δεν πρέπει να γίνεται σύνδεση στους συνδέσμους αυτούς εάν προηγουμένως δεν ληφθούν προφυλάξεις για να αποφευχθεί η ηλεκτροστατική εκκένωση. Οι διαδικασίες προφύλαξης περιλαμβάνουν μεθόδους για την αποτροπή της συσσώρευσης ηλεκτροστατικού φορτίου (π.χ. κλιματισμός, ύγραση, αγωγή καλύμματα δαπέδου, μη συνθετικά ρούχα), εκφόρτιση του σώματος του χρήστη στο πλαίσιο του εξοπλισμού ή του συστήματος ή σε σύνδεση γείωσης, ή σύνδεση του σώματος του χρήστη με τον εξοπλισμό ή το σύστημα ή με τη γείωση μέσω ενός μάντα καρπού.

Προσθήκη υγραντήρα με ή χωρίς θερμαινόμενη σωλήνωση

Μπορείτε να χρησιμοποιήσετε τον θερμαινόμενο υγραντήρα και τον θερμαινόμενο σωλήνα με τη συσκευή σας. Διατίθενται από τον παροχέα οικιακής φροντίδας. Ένας υγραντήρας μπορεί να μειώσει τη ρινική ξηρότητα και τον ερεθισμό, προσθέτοντας υγρασία στη ροή αέρα.

Προειδοποίηση: Για ασφαλή λειτουργία, ο υγραντήρας πρέπει να τοποθετείται πάντοτε χαμηλότερα από τη σύνδεση του αναπνευστικού κυκλώματος στη μάσκα. Ο υγραντήρας πρέπει να βρίσκεται σε επίπεδη θέση για σωστή λειτουργία.

Σημείωση: Για πλήρεις πληροφορίες ρύθμισης, ανατρέξτε στις οδηγίες του υγραντήρα.

Χρήση της κάρτας SD

Το DreamStation συνοδεύεται από μια κάρτα SD, τοποθετημένη στην υποδοχή κάρτας SD που υπάρχει στο πλάι της συσκευής, για την καταγραφή πληροφοριών για τον παροχέα οικιακής φροντίδας. Ο παροχέας οικιακής φροντίδας ενδέχεται να σας ζητά κατά διαστήματα να αφαιρείτε την κάρτα SD και να του τη στέλνετε για αξιολόγηση.

Χρήση της κάρτας SD για την αναβάθμιση του λογισμικού

Για να ελέγξετε ποια έκδοση λογισμικού είναι εγκατεστημένη στη συσκευή σας επί του παρόντος, μεταβείτε στο My Provider (Ο πάροχός μου) και επιλέξτε Device Info (Πληροφορίες συσκευής).

Μπορείτε να αναβαθμίσετε το λογισμικό της συσκευής χρησιμοποιώντας την κάρτα SD. Η αναβάθμιση λογισμικού πρέπει να γίνεται όταν η θεραπεία είναι απενεργοποιημένη.

1. Εισαγάγετε στη συσκευή μια κάρτα SD με τη νέα έκδοση λογισμικού. Εμφανίζεται μια αναδυόμενη οθόνη με την ερώτηση «Would you like to upgrade software?» («Θα θέλατε να αναβαθμίσετε το λογισμικό;»).
2. Γυρίστε το κουμπί ελέγχου για να επιλέξετε Yes (Ναι) και κατόπιν πιέστε το κουμπί ελέγχου για να ξεκινήσει η αναβάθμιση. Το εικονίδιο εξέλιξης εμφανίζεται όσο εκτελείται η αναβάθμιση. Μην διακόπτετε την παροχή ισχύος στη συσκευή.
3. Εάν η αναβάθμιση λογισμικού είναι επιτυχής, εμφανίζεται στην οθόνη το εικονίδιο Change Accepted (Η αλλαγή έγινε δεκτή). Αφαιρέστε την κάρτα SD από τη συσκευή για να επανεκκινήσετε τη συσκευή και να χρησιμοποιήσετε το νέο λογισμικό.
4. Εάν εντοπιστεί σφάλμα στην κάρτα SD, εμφανίζεται το εικονίδιο «Change Rejected» (Η αλλαγή απορρίφθηκε). Αφαιρέστε την κάρτα SD και εισαγάγετέ την ξανά. Εάν εξακολουθεί να εμφανίζεται ειδοποίηση, επικοινωνήστε με τη Philips Respironics στο ή στο 1-724-387-4000 για να προμηθευτείτε νέα κάρτα SD.

Χρήση της μονάδας σύνδεσης DreamStation

Η μονάδα σύνδεσης μπορεί να δέχεται δεδομένα οξυμετρίας και να τα μεταβιβάζει στη συσκευή θεραπείας για χρήση κατ' οίκον ή στο εργαστήριο. Για τη χρήση σε εργαστήριο, η μονάδα σύνδεσης περιλαμβάνει επίσης μια θύρα RS-232 (ή DB9) που επιτρέπει τον έλεγχο της συσκευής θεραπείας DreamStation εξ αποστάσεως μέσω προσωπικού υπολογιστή.

Σημείωση: Για πληροφορίες εγκατάστασης και αφαίρεσης, συμβουλευτείτε τις οδηγίες που συνοδεύουν τη μονάδα σύνδεσης.

Σημείωση: Δεν διατίθενται συναγερμοί SpO₂.

Σημείωση: Δεν προβάλλονται δεδομένα οξυμετρίας.

Απορρίψτε τη μονάδα ακολουθώντας τις ίδιες οδηγίες απόρριψης όπως και για τη συσκευή θεραπείας σας.

Προειδοποιήσεις:

- Αν παρατηρήσετε οποιοσδήποτε ανεξήγητο αλλαγές στην απόδοση αυτής της συσκευής, αν σας πέσει κάτω ή τη χειριστείτε εσφαλμένα, αν χυθεί νερό μέσα στο περίβλημα ή αν σπάσει το περίβλημα, διακόψτε τη χρήση της. Επικοινωνήστε με τον παροχέα οικιακής φροντίδας.
- Τυχόν επισκευές και προσαρμογές πρέπει να εκτελούνται μόνο από εξουσιοδοτημένο προσωπικό σέρβις της Philips Respironics. Τυχόν μη εξουσιοδοτημένο σέρβις ενδέχεται να προκαλέσει τραυματισμό, να ακυρώσει την εγγύηση ή να προκαλέσει βλάβη με δαπανηρή αποκατάσταση.
- Μη χρησιμοποιείτε βοηθητικά εξαρτήματα, αποσπώμενα εξαρτήματα ή υλικά που δεν συνιστώνται από τη Philips Respironics. Η χρήση ασύμβατων εξαρτημάτων μπορεί να προκαλέσει υποβάθμιση της απόδοσης.

Προσθήκη συμπληρωματικού οξυγόνου

Υπάρχει δυνατότητα προσθήκης οξυγόνου στο κύκλωμα ασθενούς. Έχετε υπόψη σας τις προειδοποιήσεις που αναφέρονται παρακάτω όταν χρησιμοποιείτε οξυγόνο με τη συσκευή.

Προειδοποιήσεις:

- Όταν χρησιμοποιείτε οξυγόνο με αυτό το σύστημα, η παροχή οξυγόνου πρέπει να συμμορφώνεται με τους τοπικούς κανονισμούς όσον αφορά το οξυγόνο ιατρικής χρήσης.
 - Το οξυγόνο υποστηρίζει την καύση. Μη χρησιμοποιείτε οξυγόνο όταν καπνίζετε ή παρουσία γυμνής φλόγας.
 - Εάν προστίθεται συμπληρωματικό οξυγόνο στην έξοδο της γεννήτριας ροής ή του υγραντήρα, πρέπει να τοποθετηθεί εν σειρά με το κύκλωμα του ασθενούς μια βαλβίδα πίεσης της Philips Respironics μεταξύ της συσκευής και της πηγής οξυγόνου. Πρέπει να τοποθετήσετε μια βαλβίδα πίεσης της Philips Respironics σε σειρά με το κύκλωμα ασθενούς, μεταξύ της συσκευής και της πηγής οξυγόνου. Η βαλβίδα πίεσης βοηθά στην αποτροπή της οπισθοροής οξυγόνου από το κύκλωμα ασθενούς στη συσκευή όταν η μονάδα είναι απενεργοποιημένη. Αν δεν χρησιμοποιηθεί βαλβίδα πίεσης, μπορεί να προκληθεί κίνδυνος πυρκαγιάς.
 - Κατά την προσθήκη οξυγόνου στη σωλήνωση από την πλευρά της μάσκας, δεν απαιτείται βαλβίδα πίεσης της Philips Respironics για ροή οξυγόνου ≤ 4 λίτρα ανά λεπτό. Τόσο όμως τα επαναχρησιμοποιήσιμα φίλτρα όσο και τα φίλτρα μίας χρήσης πρέπει να βρίσκονται στις θέσεις τους επάνω στη γεννήτρια ροής. Εάν δεν εγκατασταθούν τόσο τα επαναχρησιμοποιήσιμα φίλτρα όσο και τα φίλτρα μίας χρήσης, μπορεί να προκληθεί κίνδυνος πυρκαγιάς.
- Σημείωση:** Για πλήρεις πληροφορίες ρύθμισης, ανατρέξτε στις οδηγίες της βαλβίδας πίεσης.
- Όταν χρησιμοποιείτε οξυγόνο με αυτό το σύστημα, ενεργοποιήστε τη συσκευή προτού ανοίξετε την παροχή οξυγόνου. Κλείστε την παροχή οξυγόνου προτού απενεργοποιήσετε τη συσκευή. Με αυτόν τον τρόπο θα αποτρέψετε τη συσσώρευση οξυγόνου μέσα στη συσκευή.
 - Μη συνδέετε τη συσκευή σε μη ρυθμιζόμενη ή υψηλής πίεσης πηγή οξυγόνου.

Τροφοδοσία της συσκευής με συνεχές ρεύμα

Ένα καλώδιο συνεχούς ρεύματος της Philips Respironics μπορεί να χρησιμοποιηθεί για τη λειτουργία αυτής της συσκευής σε σταθμευμένο όχημα αναψυχής, σκάφος ή τροχόσπιτο. Επίσης, ένα καλώδιο προσαρμογέα μπαταρίας οξυγόνου ρεύματος της Philips Respironics μπορεί να χρησιμοποιηθεί με ένα καλώδιο συνεχούς ρεύματος για να επιτρέψει τη λειτουργία της συσκευής με ανεξάρτητη μπαταρία 12VDC.

Προσοχή: Διασφαλίστε πάντα ότι το καλώδιο συνεχούς ρεύματος εφαρμόζει με ασφάλεια στη θεραπευτική συσκευή πριν από τη χρήση. Επικοινωνήστε με τον παροχέα οικιακής φροντίδας ή με τη Philips Respironics για να διαπιστώσετε αν διαθέτετε το κατάλληλο καλώδιο συνεχούς ρεύματος για τη συγκεκριμένη θεραπευτική συσκευή.

Προσοχή: Όταν λαμβάνει συνεχές ρεύμα από μια μπαταρία οχήματος, η συσκευή δεν πρέπει να χρησιμοποιείται ενώ λειτουργεί ο κινητήρας του οχήματος. Ενδέχεται να προκληθεί ζημιά στη συσκευή.

Προσοχή: Χρησιμοποιείτε μόνο καλώδια συνεχούς ρεύματος και καλώδια προσαρμογέα μπαταρίας της Philips Respironics. Η χρήση οποιουδήποτε άλλου συστήματος ενδέχεται να προκαλέσει ζημιά στη συσκευή.

Για πληροφορίες σχετικά τον τρόπο τροφοδότησης της συσκευής με συνεχές ρεύμα, ανατρέξτε στις οδηγίες που συνοδεύουν το καλώδιο συνεχούς ρεύματος και το καλώδιο προσαρμογέα.

Μετακινήσεις με το σύστημα

Όταν ταξιδεύετε, η θήκη μεταφοράς προορίζεται μόνο για τις χειραποσκευές. Η θήκη μεταφοράς δεν θα προστατεύσει το σύστημα αν μεταφερθεί με τις παραδιδόμενες αποσκευές. Εάν έχετε τον προαιρετικό υγραντήρα μαζί σας ενώ ταξιδεύετε, μην αφήνετε νερό μέσα στο δοχείο νερού.

Για τη δική σας εξυπηρέτηση, στους σταθμούς ασφαλείας, υπάρχει ένα σύμβολο στο κάτω μέρος της συσκευής που δηλώνει ότι πρόκειται για ιατρικό εξοπλισμό και είναι κατάλληλη για χρήση κατά τη διάρκεια πτήσεων. Ίσως είναι χρήσιμο να έχετε αυτό το εγχειρίδιο μαζί σας για να βοηθήσετε το προσωπικό ασφαλείας να κατανοήσει τι ακριβώς είναι η συσκευή DreamStation.

Αν ταξιδεύετε σε μια χώρα με τάση δικτύου διαφορετική από αυτή που χρησιμοποιείτε αυτή τη στιγμή, ενδέχεται να απαιτείται ένα διαφορετικό καλώδιο τροφοδοσίας ή ένας διεθνής προσαρμογέας βύσματος για να κάνετε το καλώδιο τροφοδοσίας σας συμβατό με τις πρίζες της χώρας στην οποία ταξιδεύετε. Για πρόσθετες πληροφορίες, επικοινωνήστε με τον παροχέα οικιακής φροντίδας.

Ταξίδια με αεροπορικές γραμμές

Η συσκευή είναι κατάλληλη για χρήση σε αεροπορικές γραμμές, όταν η συσκευή λειτουργεί μέσω μιας πηγής τροφοδοσίας συνεχούς ή εναλλασσόμενου ρεύματος.

Σημείωση: Δεν είναι κατάλληλη για χρήση σε αεροπορικές γραμμές με οποιοδήποτε από τα μόντεμ ή τους υγραντήρες εγκατεστημένα στη μονάδα.

Καθαρισμός στην οικία και στο νοσοκομείο/ίδρυμα: Εξωτερική επιφάνεια συσκευής και υγραντήρα

- Προειδοποίηση:** Για να αποφύγετε τον κίνδυνο ηλεκτροπληξίας, να αποσυνδέετε πάντα το καλώδιο τροφοδοσίας από την πρίζα πριν από τον καθαρισμό της συσκευής. ΜΗ βυθίζετε τη συσκευή σε υγρά.
- Η εξωτερική επιφάνεια της συσκευής θα πρέπει να καθαρίζεται κάθε εβδομάδα ή συχνότερα, εφόσον είναι απαραίτητο. Σε περιβάλλον νοσοκομείου ή ιδρύματος, καθαρίζετε την εξωτερική επιφάνεια της συσκευής κάθε εβδομάδα και μεταξύ των χρήσεων σε διαφορετικό ασθενή.
- Εάν η συσκευή και ο υγραντήρας χρησιμοποιούνται σε πολλαπλούς ασθενείς, η εξωτερική επιφάνεια της συσκευής και του υγραντήρα πρέπει να καθαρίζεται μεταξύ των χρήσεων σε διαφορετικό ασθενή και κατά περίπτωση σύμφωνα με τα παρακάτω βήματα:
1. Απενεργοποιήστε και αποσυνδέστε τη συσκευή από την πηγή ισχύος. Αποσυνδέστε όλα τα βοηθητικά εξαρτήματα και τους συνδέσμους.
 2. Αφαιρέστε το επαναχρησιμοποιούμενο μπλε φίλτρο γύρης και το αναλώσιμο γαλάζιο πολύ λεπτό φίλτρο (εάν το χρησιμοποιείτε). Ανατρέξτε στην ενότητα «Φροντίδα των φίλτρων» για περισσότερες πληροφορίες.
- Προειδοποίηση:** Αν χρησιμοποιείτε τη συσκευή σε πολλαπλούς χρήστες, απορρίψτε και αντικαταστήστε το αντιβακτηριακό φίλτρο κάθε φορά που η συσκευή χρησιμοποιείται σε διαφορετικό άτομο.
3. Χρησιμοποιήστε ένα πανί που δεν αφήνει χνούδι, το οποίο έχει νοτιστεί με διάλυμα νερού και ήπιου υγρού απορρυπαντικού πιάτων για τον καθαρισμό της εξωτερικής επιφάνειας του περιβλήματος. Χρησιμοποιήστε ένα κουταλάκι του γλυκού (5 ml) από το υγρό απορρυπαντικό πιάτων ανά 3,8 λίτρα νερού.
 4. Δώστε ιδιαίτερη προσοχή στις γωνίες και στις σχισμές της εξωτερικής επιφάνειας της συσκευής. Βεβαιωθείτε ότι απομακρύνθηκαν όλες οι ορατές ακαθαρσίες.
 5. Σκουπίστε με ένα πανί που δεν αφήνει χνούδι, νοτισμένο (δίχως να στάζει) με πόσιμο νερό για τουλάχιστον ένα λεπτό, αλλάζοντας πλευρά στο πανί συχνά, για να απομακρύνετε όλα τα υπολείμματα του απορρυπαντικού.
 6. Αφήστε τη συσκευή να στεγνώσει φυσικά και εντελώς προτού συνδέσετε το καλώδιο τροφοδοσίας στην πρίζα.
 7. Μετά από τον καθαρισμό, επιθεωρήστε τη συσκευή και όλα τα εξαρτήματα του κυκλώματος για ζημιές. Εάν κάποιο εξάρτημα υποστεί ζημιά, επικοινωνήστε με το τμήμα εξυπηρέτησης πελατών της Philips Respironics. Αντικαταστήστε όλα εξαρτήματα υπέστησαν ζημιά.
- Προσοχή:** Αφήστε τη συσκευή και τον υγραντήρα να στεγνώσουν εντελώς προτού την επανασυνδέσετε στην πηγή τροφοδοσίας.

Απολύμανση σε νοσοκομεία και ιδρύματα: Εξωτερικό μέρος της συσκευής και του υγραντήρα

Η εξωτερική επιφάνεια της συσκευής πρέπει να απολυμαίνεται κάθε εβδομάδα ή συχνότερα, εφόσον είναι απαραίτητο, καθώς και μεταξύ χρήσεων σε διαφορετικούς ασθενείς.

Σημείωση: Πριν από την απολύμανση της συσκευής και του υγραντήρα, αφαιρέστε το επαναχρησιμοποιήσιμο μπλε φίλτρο γύρης και το αναλώσιμο πολύ λεπτό φίλτρο (εφόσον χρησιμοποιείται). Ανατρέξτε στην ενότητα «Ξέπλυμα και αντικατάσταση φίλτρων» στο εγχειρίδιο χρήσης για περισσότερες πληροφορίες.

Εάν χρησιμοποιείτε τη συσκευή και τον υγραντήρα σε πολλαπλούς χρήστες, το εξωτερικό μέρος της συσκευής και του υγραντήρα θα πρέπει να απολυμαίνεται μεταξύ χρήσεων σε διαφορετικούς ασθενείς ως εξής:

1. Καθαρίστε τη συσκευή και τον υγραντήρα όπως υποδεικνύεται στην ενότητα «Καθαρισμός στην οικία και καθαρισμός σε νοσοκομεία/ιδρύματα: Εξωτερικό μέρος της συσκευής και του υγραντήρα» του εγχειριδίου χρήσης.
- Σημείωση:** Βεβαιωθείτε ότι η συσκευή και ο υγραντήρας έχουν στεγνώσει πλήρως μετά τον καθαρισμό, προτού αρχίσετε τη διαδικασία απολύμανσης.
2. Χρησιμοποιήστε μία από τις παρακάτω μεθόδους για να απολυμάνετε όλες τις εξωτερικές επιφάνειες της συσκευής και του υγραντήρα, συμπεριλαμβανομένου του φίλτρου και των θυρών πρόσβασης στα βοηθητικά εξαρτήματα.

Μαντηλάκια DisCide Ultra

- Χρησιμοποιήστε μαντηλάκια για να σκουπίσετε αρχικά την εξωτερική επιφάνεια του περιβλήματος και να καθαρίσετε τις ορατές ακαθαρσίες από τις επιφάνειες.
- Χρησιμοποιήστε τα μαντηλάκια για να μουσκέψετε καλά τις εξωτερικές επιφάνειες.

Λευκαντικό με χλωρίνη (περιεκτικότητα 6% σε υποχλωριώδες νάτριο), 1 προς 9 διάλυμα σε νερό

- Χρησιμοποιήστε ένα πανί που δεν αφήνει χνούδι για να σκουπίσετε αρχικά την εξωτερική επιφάνεια της συσκευής με το διάλυμα του λευκαντικού και να καθαρίσετε τις ορατές ακαθαρσίες.

- Χρησιμοποιήστε ένα πανί που δεν αφήνει χνούδι για να μουσκέψετε καλά τις εξωτερικές επιφάνειες με το διάλυμα του λευκαντικού.
- 3. Δώστε ιδιαίτερη προσοχή σε όλες τις γωνίες και σχισμές των εξωτερικών επιφανειών της συσκευής και του υγραντήρα.
- 4. Ανοίξτε το καπάκι του υγραντήρα και απολυμάνετε την περιοχή της ασφάλειας χρησιμοποιώντας ένα από τα παραπάνω απολυμαντικά.
- 5. Αφήστε να μουσκέψει για 5 λεπτά.
- 6. Σκουπίστε με ένα πανί που δεν αφήνει χνούδι, βρεγμένο (χωρίς να στάζει) με πόσιμο νερό επί τουλάχιστον ένα λεπτό, γυρίζοντας το πανί συχνά, για να απομακρυνθούν όλα τα υπολείμματα απορρυπαντικού.
- 7. Αφήστε τη συσκευή και τον υγραντήρα να στεγνώσουν εντελώς στον αέρα προτού συνδέσετε το καλώδιο τροφοδοσίας στην πρίζα.
- 8. Μετά από την απολύμανση, επιθεωρήστε τη συσκευή και τον υγραντήρα και όλα τα εξαρτήματα του κυκλώματος για ζημιές. Εάν κάποιο εξάρτημα έχει υποστεί ζημιά, επικοινωνήστε με το τμήμα εξυπηρέτησης πελατών της Philips Respironics. Αντικαταστήστε όσα εξαρτήματα υπέστησαν ζημιά.

Οικία και νοσοκομείο: Έκπλυση και αντικατάσταση φίλτρων

Επαναχρησιμοποίηση μπλε φίλτρο γύρης

Υπό φυσιολογικές συνθήκες χρήσης κατ' οίκον, να εκπλύνετε το επαναχρησιμοποιήσιμο μπλε φίλτρο γύρης κάθε μήνα. Να το αντικαθιστάτε με ένα νέο φίλτρο κάθε έξι

μήνες. Σε περιβάλλον νοσοκομείου ή ιδρύματος, να εκπλύνετε το επαναχρησιμοποιήσιμο μπλε φίλτρο γύρης κάθε εβδομάδα και να το αντικαθιστάτε με ένα νέο φίλτρο κάθε έξι μήνες και μεταξύ των χρήσεων σε διαφορετικό ασθενή.

Προσοχή: Τα ακάθαρτα φίλτρα εισόδου ενδέχεται να προκαλέσουν υψηλές θερμοκρασίες λειτουργίας, οι οποίες ενδέχεται να επηρεάσουν την απόδοση της συσκευής. Εξετάζετε τακτικά την ακεραιότητα και την καθαριότητα των φίλτρων εισόδου, όπως απαιτείται.

Ακολουθήστε αυτά τα βήματα για να εκπλύνετε το επαναχρησιμοποιήσιμο μπλε φίλτρο γύρης:

1. Απενεργοποιήστε και αποσυνδέστε τη συσκευή από την πηγή ισχύος.
2. Αφαιρέστε τα φίλτρα από τη συσκευή (ανατρέξτε στην ενότητα Εγκατάσταση και αντικατάσταση των φίλτρων αέρα του παρόντος εγχειριδίου). Εξετάστε τα φίλτρα ως προς την καθαριότητα και την ακεραιότητά τους.
3. Για να εκπλύνετε το επαναχρησιμοποιήσιμο μπλε φίλτρο γύρης, αφαιρέστε πρώτα το γαλάζιο πολύ λεπτό φίλτρο (εάν υπάρχει) και αφήστε το στην άκρη ή απορρίψτε το εάν πρέπει.
4. Πηγαίνετε το επαναχρησιμοποιήσιμο φίλτρο στον νεροχύτη, αναστρέψτε το και αφήστε να περάσει νερό μέσα από το λευκό υλικό του φίλτρου προκειμένου να απομακρυνθούν οι ρύποι. Κατόπιν τινάξτε ελαφρώς το φίλτρο για να αφαιρεθεί όσο το δυνατόν περισσότερο νερό.
5. Αφήστε το φίλτρο να στεγνώσει πλήρως στον αέρα προτού το επαναποθετήσετε.
6. Αν το επαναχρησιμοποιήσιμο μπλε φίλτρο γύρης έχει σχιστεί ή υποστεί οποιαδήποτε βλάβη, αντικαταστήστε το.

Σημείωση: Μόνο τα φίλτρα που παρέχονται από τη Philips Respironics θα πρέπει να χρησιμοποιούνται ως ανταλλακτικά φίλτρα.

7. Αν το γαλάζιο πολύ λεπτό φίλτρο είναι ακάθατο ή έχει σχιστεί, αντικαταστήστε το.
8. Επαναποθετήστε τα φίλτρα. Ανατρέξτε στην ενότητα «Εγκατάσταση/Αντικατάσταση των φίλτρων» του παρόντος εγχειριδίου.

Προσοχή: Μην εγκαθιστάτε ποτέ στη συσκευή υγρά φίλτρα. Ο χρόνος στεγνώματος των φίλτρων πρέπει να είναι επαρκής.

Γαλάζιο πολύ λεπτό φίλτρο

Στην οικία, το γαλάζιο πολύ λεπτό φίλτρο είναι αναλώσιμο. Να το αντικαθιστάτε με ένα νέο φίλτρο κάθε 30 ημέρες ή νωρίτερα, εάν φαίνεται ακάθατο. ΜΗΝ εκπλύνετε το πολύ λεπτό φίλτρο. Σε περιβάλλον νοσοκομείου ή ιδρύματος, το πολύ λεπτό φίλτρο θα πρέπει να αντικαθιστάται με ένα νέο φίλτρο κάθε 30 ημέρες ή νωρίτερα και θα πρέπει να αντικαθιστάται μεταξύ των χρήσεων σε διαφορετικό ασθενή.

Καθαρισμός στην οικία και στο νοσοκομείο: Μη θερμαινόμενη εύκαμπτη σωλήνωση

Καθαρίζετε τη μη θερμαινόμενη εύκαμπτη σωλήνωση πριν από την πρώτη χρήση και κάθε εβδομάδα. Απορρίπτετε και αντικαθιστάτε τη σωλήνωση κάθε έξι (6) μήνες και όταν χρησιμοποιείται σε διαφορετικό ασθενή.

1. Αποσυνδέστε την εύκαμπτη σωλήνωση από τη συσκευή.
2. Πλύνετε προσεκτικά την εύκαμπτη σωλήνωση των 12, 15 ή 22 mm βυθίζοντάς τη σε διάλυμα θερμού νερού και ήπιου υγρού απορρυπαντικού πιάτων. Χρησιμοποιήστε ένα κουταλάκι του γλυκού (5 ml) από το υγρό απορρυπαντικό πιάτων ανά 3,8 λίτρα ζεστού νερού για 3 λεπτά.

3. Όσο είναι βυθισμένη η σωλήνωση, μετακινείτε την απαλά μπρος και πίσω για να μαλακώσουν και να αφαιρεθούν επαρκώς οι ουσίες που είναι κολλημένες στη σωλήνωση και στους συνδέσμους.
Σημείωση: Βεβαιωθείτε ότι καθαρίζεται πλήρως ολόκληρη η εσωτερική επιφάνεια του σωλήνα βυθίζοντάς τον πλήρως στο διάλυμα απορρυπαντικού και μετακινώντας τον απαλά με το χέρι.
- 4 Εκπλύνετε καλά με πόσιμο νερό για τουλάχιστον 1 λεπτό για να αφαιρέσετε όλα τα υπολείμματα σαπουνιού από τη σωλήνωση και τους συνδέσμους.
5. Αφήστε τον να στεγνώσει πλήρως στον αέρα, χωρίς να εκτίθεται σε άμεσο ηλιακό φως.
6. Επιθεωρήστε τη σωλήνωση για τυχόν ζημιές ή φθορά (ρωγμές, χαραγές, σκισίματα, τρυπήματα κ.λπ.). Απορρίψτε και αντικαταστήστε την εάν είναι απαραίτητο.
Σημείωση: Για οδηγίες σχετικά με τον τρόπο καθαρισμού του θερμαινόμενου σωλήνα, ανατρέξτε στο εγχειρίδιο του υγραντήρα.

Σέρβις

Η συσκευή δεν απαιτεί τακτικό σέρβις.

Προειδοποίηση: Αν παρατηρήσετε οποιοδήποτε ανεξήγητες αλλαγές στην απόδοση αυτής της συσκευής, αν παράγει ασυνήθιστους ή τραχείς ήχους, αν σας πέσει ή τη χειριστείτε εσφαλμένα, αν χυθεί νερό μέσα στο περίβλημα ή αν σπάσει το περίβλημα, αποσυνδέστε το καλώδιο τροφοδοσίας και διακόψτε τη χρήση της. Επικοινωνήστε με τον παροχέα οικιακής φροντίδας.

Πρόσθετες ειδοποιήσεις

Ειδοποίηση: Το λεκτικό σήμα και τα λογότυπα *Bluetooth*[®] είναι σήματα κατατεθέντα που ανήκουν στη Bluetooth SIG, Inc. και οποιαδήποτε χρήση αυτών των σημάτων από τη Philips Respironics γίνεται κατόπιν άδειας. Τα υπόλοιπα εμπορικά σήματα και εμπορικές επωνυμίες ανήκουν στους αντίστοιχους κατόχους τους.

Ειδοποίηση: Η συσκευή θεραπείας DreamStation έχει τη δυνατότητα να μεταδίδει δεδομένα μεταξύ της συσκευής θεραπείας και μιας κινητής συσκευής. Αυτή η σύνδεση μεταξύ της συσκευής θεραπείας και της κινητής συσκευής είναι κρυπτογραφημένη.

Ειδοποίηση: Ένα μικρό τμήμα του υλικολογισμικού που εκτελεί κρυπτογράφηση δεδομένων στη συσκευή DreamStation χρησιμοποιείται με τις άδειες των Apache 2.0 και Mozilla 2.0. Αυτές οι άδειες είναι διαθέσιμες στους παρακάτω ιστότοπους: www.apache.org/licenses/LICENSE-2.0 και <https://www.mozilla.org/en-US/MPL/2.0/>

Ειδοποίηση: Αυτή η συσκευή διαθέτει μια μονάδα ραδιοκυματικής επικοινωνίας *Bluetooth* πιστοποιημένη από την FCC (πάνω στην κεντρική πλακέτα της).

Μόνο η παρουσία αυτής της συσκευής επικοινωνίας *Bluetooth* στον ίδιο χώρο με τους πομπούς του βοηθητικού εξαρτήματος Wi-Fi ή του κυβελικού μόντεμ DreamStation έχει εγκριθεί από την FCC και επιτρέπεται.

Προκειμένου να εξασφαλιστεί η συμμόρφωση με τις κατευθυντήριες οδηγίες της FCC για την έκθεση στις ραδιοσυχνότητες, πρέπει να αφήνεται μια ελάχιστη απόσταση 20 cm μεταξύ του βοηθητικού εξαρτήματος Wi-Fi ή του κυβελικού μόντεμ και του σώματος του χρήστη κατά τη λειτουργία αυτών των βοηθητικών εξαρτημάτων μαζί με το DreamStation.

Ειδοποίηση: FCC ID: THO1116426

Ειδοποίηση: Το THO1116426 είναι ο κωδικός αναγνώρισης FCC για την πιστοποιημένη από την FCC μονάδα *Bluetooth* που περιλαμβάνεται στη συσκευή αυτή.

Ειδοποίηση: Η χρήση μη αυθεντικών βοηθητικών εξαρτημάτων που δεν είναι εγκεκριμένα από τον κατασκευαστή ενδέχεται να αποτελεί παραβίαση των τοπικών κατευθυντήριων οδηγιών σχετικά με την έκθεση σε ραδιοσυχνότητες και θα πρέπει να αποφεύγεται.

Ειδοποίηση: Η συσκευή αυτή συμμορφώνεται με το μέρος 15 των κανονισμών FCC. Η λειτουργία υπόκειται στις ακόλουθες δύο συνθήκες: (1) Αυτή η συσκευή δεν μπορεί να προκαλέσει ανεπιθύμητη παρεμβολή και (2) αυτή η συσκευή πρέπει να δεχτεί οποιαδήποτε παρεμβολή λαμβάνεται, συμπεριλαμβανομένης της παρεμβολής που μπορεί να προκαλέσει ανεπιθύμητη λειτουργία. Ο εξοπλισμός αυτός έχει δοκιμαστεί και έχει βρεθεί ότι συμμορφώνεται με τα όρια για ψηφιακή συσκευή τάξης Β, σύμφωνα με το Μέρος 15 των κανονισμών FCC. Τα όρια αυτά είναι σχεδιασμένα ώστε να παρέχουν εύλογη προστασία έναντι επιβλαβούς παρεμβολής σε μια εγκατάσταση σε κατοικημένη περιοχή. Ο εξοπλισμός αυτός παράγει, χρησιμοποιεί και μπορεί να ακτινοβολήσει ενέργεια ραδιοσυχνότητων και, αν δεν εγκατασταθεί και χρησιμοποιηθεί σύμφωνα με τις οδηγίες, ενδεχομένως

να προκαλέσει επιβλαβή παρεμβολή σε ραδιοεπικοινωνίες. Ωστόσο, δεν παρέχεται καμία εγγύηση ότι δεν θα προκύψει παρεμβολή σε μια συγκεκριμένη εγκατάσταση. Αν ο εξοπλισμός αυτός προκαλεί επιβλαβή παρεμβολή σε ραδιοεπικοινωνίες, τηλεοπτική λήψη ή άλλες συσκευές, η οποία μπορεί να προσδιοριστεί με την ενεργοποίηση και την απενεργοποίηση του εξοπλισμού, συνιστάται στον χρήστη να προσπαθήσει να επιδιορθώσει την παρεμβολή με ένα ή περισσότερα από τα ακόλουθα μέτρα:

- Αλλάξτε τον προσανατολισμό ή τη θέση της κεραίας λήψης (στον εξοπλισμό ραδιοεπικοινωνιών, στην τηλεόραση ή στην άλλη συσκευή).
- Αυξήστε την απόσταση διαχωρισμού μεταξύ του εξοπλισμού και του δέκτη.
- Συνδέστε τον εξοπλισμό σε μια πρίζα ρεύματος ενός κυκλώματος διαφορετικού από αυτό με το οποίο είναι συνδεδεμένος ο δέκτης.
- Συμβουλευτείτε τον αντιπρόσωπο της συσκευής για βοήθεια.

Ειδοποίηση: Οποιαδήποτε αλλαγή ή τροποποίηση στη συσκευή η οποία δεν έχει εγκριθεί ρητά από τη Respirationics ενδέχεται να ακυρώσει το δικαίωμα του χρήστη να χρησιμοποιεί τον εξοπλισμό.

Με το παρόν, η Respirationics Inc. δηλώνει ότι ο ραδιοεξοπλισμός κατηγορίας 1 συμμορφώνεται με την Οδηγία 2014/53/ΕΕ του Ευρωπαϊκού Κοινοβουλίου και του Συμβουλίου. Το πλήρες κείμενο της δήλωσης συμμόρφωσης της ΕΕ είναι διαθέσιμο στην παρακάτω διαδικτυακή διεύθυνση: <http://incenter.medical.philips.com/PMSPublic>

Προδιαγραφές

Περιβαλλοντικές

Θερμοκρασία λειτουργίας: 5° έως 35 °C

Θερμοκρασία φύλαξης: -20° έως 60 °C

Σχετική υγρασία (λειτουργίας και φύλαξης): 15% έως 95% (χωρίς συμπύκνωση υδρατμών)

Ατμοσφαιρική πίεση: 101 έως 77 kPa (0 - 2286 m)

Φυσικές

Διαστάσεις: 15,7 x 19,3 x 8,4 cm

Βάρος (συσκευή με τροφοδοτικό): Περίπου 1,33 kg

Διάρκεια Ζωής

Η αναμενόμενη διάρκεια ζωής της συσκευής θεραπείας και της μονάδας σύνδεσης DreamStation είναι 5 έτη.

Συμμόρφωση με πρότυπα Αυτή η συσκευή έχει σχεδιαστεί ώστε να πληροί τα παρακάτω πρότυπα:

IEC 60601-1, Γενικές απαιτήσεις για βασική ασφάλεια και ουσιώδη επίδοση ιατρικού ηλεκτρικού εξοπλισμού

ISO 80601-2-70, Θεραπευτικός εξοπλισμός αναπνοής για άπνοια ύπνου

ISO 80601-2-74 Ιατροτεχνολογικός ηλεκτρικός εξοπλισμός, Μέρος 2-74: Ιδιαίτερες απαιτήσεις για τη βασική ασφάλεια και τη στοιχειώδη απόδοση εξοπλισμού αναπνευστικής ύγρανσης

EN 60601-1-2, Ηλεκτρομαγνητική συμβατότητα

RTCA/DO-160G ενότητα 21, κατηγορία M, Εκπομπή ενέργειας ραδιοσυχνότητας

Ταξινόμηση κατά IEC 60601-1

Τύπος προστασίας από ηλεκτροπληξία: Εξοπλισμός κατηγορίας II

Βαθμός προστασίας από ηλεκτροπληξία: Εφαρμοζόμενο εξάρτημα τύπου BF

Βαθμός προστασίας έναντι εισροής νερού:

Συσκευή: Προστασία από σταγόνες υγρών, IP22

Μονάδα σύνδεσης: Προστασία από σταγόνες υγρών, IP22

Τροφοδοτικό 80W: Προστασία από σταγόνες υγρών, IP22

Μέθοδος λειτουργίας: Συνεχής

Ηλεκτρικές

Κατανάλωση εναλλασσόμενου ρεύματος (με τροφοδοτικό 80W): 100 - 240 VAC, 50/60 Hz, 2,0 - 1,0 A

Σημείωση: Το τροφοδοτικό αποτελεί μέρος του ηλεκτρικού ιατρικού εξοπλισμού.

Κατανάλωση συνεχούς ρεύματος: 12 VDC, 6,67 A

Ασφάλειες: Δεν υπάρχουν ασφάλειες που μπορούν να αντικατασταθούν από το χρήστη.

Προδιαγραφές ραδιοεπικοινωνίας

Εύρος συχνοτήτων λειτουργίας:	2402 - 2480 MHz
Μέγιστη ισχύς εξόδου:	<10 dBm
Διαμόρφωση:	GFSK, P/4 DQPSK, 8DQPSK

Φίλτρα θύρας εισόδου

Φίλτρο γύρης:	100% πολυεστέρας 88% απόδοση σε μέγεθος 7 - 10 μικρομέτρων
Πολύ λεπτό φίλτρο:	Μείγμα συνθετικών ινών 95% απόδοση σε μέγεθος 0,5 - 0,7 μικρομέτρων

Δηλωθείσες τιμές εκπομπών θορύβου διπλού αριθμού Σύμφωνα με το πρότυπο ISO 4871

Το σταθμισμένο κατά A επίπεδο ηχητικής πίεσης είναι:

Συσκευή: 27 dB(A) με αβεβαιότητα 2 dB.

Συσκευή με υγρανήρα: 29 dB(A) με αβεβαιότητα 2 dB.

Το σταθμισμένο κατά A επίπεδο ηχητικής ισχύος είναι:

Συσκευή: 35 dB(A) με αβεβαιότητα 2 dB.

Συσκευή με υγρανήρα: 37 dB(A) με αβεβαιότητα 2 dB.

Σημείωση: Οι τιμές έχουν προσδιοριστεί σύμφωνα με τον κωδικό δοκιμής θορύβου που παρέχεται στο πρότυπο ISO 80601-2-70:2015, με χρήση των βασικών προτύπων ISO 3744 και ISO 4871.

Ακρίβεια πίεσης

Αυξητικό εύρος πίεσης: 4,0 έως 20,0 cm H₂O (σε προσαυξήσεις του 0,5 cm H₂O)

Μέγιστη στατική ορθότητα πίεσης κατά ISO 80601-2-70:2015:

Πίεση	Στατική ορθότητα
10 cm H ₂ O	± 0,5 cm H ₂ O

Η στατική ορθότητα πίεσης παρουσιάζει αβεβαιότητα μέτρησης ίση με 3,7%

Μέγιστη δυναμική διακύμανση πίεσης κατά ISO 80601-2-70:2015:

Πίεση	10 BPM	15 BPM	20 BPM
< 10 cm H ₂ O	± 0,4 cm H ₂ O	± 0,5 cm H ₂ O	± 0,8 cm H ₂ O
≥ 10,0 έως 20 cm H ₂ O	± 0,5 cm H ₂ O	± 0,8 cm H ₂ O	± 1,0 cm H ₂ O

Η δυναμική ορθότητα πίεσης παρουσιάζει αβεβαιότητα μέτρησης ίση με 4,3%

Σημείωση: Όλες οι δοκιμές πραγματοποιήθηκαν με και χωρίς υγρανήρα, με χρήση των απλών σωληνών των 22 mm και 12 mm και του θερμαινόμενου σωλήνα των 15 mm.

Μέγιστος ρυθμός ροής (τυπικός)

		Πιέσεις δοκιμής (cm H ₂ O)				
		4,0	8,0	12,0	16,0	20,0
Σωλήνωση 22 mm	Μετρούμενη πίεση στη θύρα σύνδεσης ασθενούς (cm H ₂ O)	3,7	7,7	11,2	14,9	18,9
	Μέσος όρος ροής στη θύρα σύνδεσης ασθενούς (l/min)	85	124	131	132	128
Σωλήνωση 15 mm (θερμαινόμενη ή μη θερμαινόμενη)	Μετρούμενη πίεση στη θύρα σύνδεσης ασθενούς (cm H ₂ O)	3,7	7,4	10,9	14,9	18,8
	Μέσος όρος ροής στη θύρα σύνδεσης ασθενούς (l/min)	86	127	134	133	117
Σωλήνωση 12 mm	Μετρούμενη πίεση στη θύρα σύνδεσης ασθενούς (cm H ₂ O)	4,0	7,0	11,0	15,0	19,0
	Μέσος όρος ροής στη θύρα σύνδεσης ασθενούς (l/min)	85	95	94	100	102

Απόρριψη

Χωριστή συλλογή αποβλήτων ηλεκτρικού και ηλεκτρονικού εξοπλισμού σύμφωνα με την οδηγία 2012/19/ΕΕ. Απορρίψτε αυτήν τη συσκευή σύμφωνα με τους τοπικούς κανονισμούς.

Πληροφορίες ηλεκτρομαγνητικής συμβατότητας

Η μονάδα σας έχει σχεδιαστεί έτσι ώστε να πληροί τα πρότυπα ηλεκτρομαγνητικής συμβατότητας (ΗΜΣ) καθ' όλη τη διάρκεια ζωής της χωρίς πρόσθετη συντήρηση. Υπάρχει πάντοτε το ενδεχόμενο να μεταφερθεί η συσκευή θεραπείας DreamStation μέσα σε περιβάλλον με άλλες συσκευές, άγνωστης συμπεριφοράς ως προς την ηλεκτρομαγνητική συμβατότητα. Εάν πιστεύετε ότι η συσκευή σας επηρεάζεται επειδή τοποθετήθηκε πιο κοντά σε άλλη συσκευή, απομακρύνετε τις συσκευές για να εξαλείψετε το πρόβλημα.

Ορθότητα πίεσης και ροής

Η συσκευή θεραπείας DreamStation έχει σχεδιαστεί έτσι ώστε να αποδίδει τιμές ορθότητας πίεσης και ρυθμού ροής εντός των ορίων που καθορίζονται στο εγχειρίδιο χρήσης. Εάν υποψιάζεστε ότι η ορθότητα πίεσης ή/και ρυθμού ροής επηρεάζεται από παρεμβολές ηλεκτρομαγνητικής συμβατότητας, διακόψτε την τροφοδοσία ρεύματος και μετακινήστε τη συσκευή σε άλλο χώρο. Εάν η απόδοση επηρεάζεται και πάλι, διακόψτε τη χρήση και επικοινωνήστε με τον παροχέα οικιακής φροντίδας.

Ορθότητα SpO_2 και συχνότητας παλμών

Η συσκευή θεραπείας DreamStation έχει σχεδιαστεί έτσι ώστε να καταγράφει δεδομένα οξυμετρίας SpO_2 και συχνότητας παλμών εντός των προδιαγραφών ορθότητας που περιγράφονται στις οδηγίες χρήσης του κατασκευαστή του αισθητήρα. Αφού συλλεχθούν με επιτυχία 4 ώρες δεδομένων οξυμετρίας, η συσκευή υποδεικνύει το γεγονός αυτό στον χρήστη με το μήνυμα «Oximetry: Good Study» (Οξυμετρία: σωστή μελέτη). Εάν υποψιάζεστε ότι η μονάδα σας επηρεάζεται από παρεμβολές ηλεκτρομαγνητικής συμβατότητας, διακόψτε την τροφοδοσία ρεύματος και μετακινήστε τη συσκευή σε άλλο χώρο. Εάν η απόδοση επηρεάζεται και πάλι, διακόψτε τη χρήση και επικοινωνήστε με τον παροχέα οικιακής φροντίδας.

Οδηγίες και δήλωση του κατασκευαστή – Ηλεκτρομαγνητικές εκπομπές – Αυτή η συσκευή προορίζεται για χρήση στο ηλεκτρομαγνητικό περιβάλλον που καθορίζεται παρακάτω. Ο χρήστης αυτής της συσκευής οφείλει να διασφαλίζει ότι αυτή χρησιμοποιείται σε τέτοιο περιβάλλον.

Δοκιμή εκπομπών	Συμμόρφωση	Ηλεκτρομαγνητικό περιβάλλον – Οδηγίες
Εκπομπές ραδιοσυχνοτήτων εξ ακτινοβολίας CISPR 11	Ομάδα 1 Κατηγορία Β	Η συσκευή χρησιμοποιεί ενέργεια ραδιοσυχνοτήτων μόνο για την εσωτερική της λειτουργία. Επομένως, οι εκπομπές ραδιοσυχνοτήτων είναι πολύ χαμηλές και δεν είναι πιθανό να προκληθούν παρεμβολές σε παρακείμενες ηλεκτρονικές συσκευές.
Εκπομπές επαγόμενων ραδιοσυχνοτήτων CISPR 11	Ομάδα 1 Κατηγορία Β	Η συσκευή είναι κατάλληλη για χρήση σε όλες τις εγκαταστάσεις, συμπεριλαμβανομένων των κατοικιών και εκείνων που συνδέονται απευθείας στο δημόσιο δίκτυο παροχής ρεύματος χαμηλής τάσης.
Αρμονικές εκπομπές IEC 61000-3-2	Κατηγορία Α	
Διακυμάνσεις τάσης/Ασταθείς εκπομπές IEC 61000-3-3	Συμμορφώνεται	
Εκπομπή ενέργειας ραδιοσυχνοτήτων RTCA/DO-160G ενότητα 21	Κατηγορία Μ	Αυτή η συσκευή είναι κατάλληλη για χρήση επί πολιτικών αεροσκαφών, εντός της καμπίνας των επιβατών.

Οδηγίες και δήλωση του κατασκευαστή – Ηλεκτρομαγνητική ατρωσία – Αυτή η συσκευή προορίζεται για χρήση στο ηλεκτρομαγνητικό περιβάλλον που καθορίζεται παρακάτω. Ο χρήστης αυτής της συσκευής οφείλει να διασφαλίζει ότι αυτή χρησιμοποιείται σε τέτοιο περιβάλλον.

Δοκιμή ατρωσίας	Επίπεδο δοκιμής κατά IEC 60601	Επίπεδο συμμόρφωσης	Ηλεκτρομαγνητικό περιβάλλον – Οδηγίες
Ηλεκτροστατική εκφόρτιση (ESD) IEC 61000-4-2	±8 kV εκκενώσεις μέσω επαφής ± 2 kV, ±4 kV, ±8 kV, & ± 15 kV εκκενώσεις μέσω αέρα	±8 kV εκκενώσεις μέσω επαφής ± 2 kV, ±4 kV, ±8 kV, & ±15 kV εκκενώσεις μέσω αέρα	Το δάπεδο θα πρέπει να είναι κατασκευασμένο από ξύλο, τσιμέντο ή κεραμικά πλακάκια. Εάν τα δάπεδα είναι καλυμμένα με συνθετικό υλικό, η σχετική υγρασία θα πρέπει να είναι τουλάχιστον 35%.
Ταχέα παροδικά ηλεκτρικά ρεύματα/ριπές IEC 61000-4-4	± 2 kV για γραμμές παροχής ρεύματος, σε ρυθμό επανάληψης 100 kHz	± 2 kV για γραμμές παροχής ρεύματος, σε ρυθμό επανάληψης 100 kHz	Η ποιότητα ρεύματος της κεντρικής παροχής θα πρέπει να είναι κατάλληλη για ένα σύνηθες οικιακό ή νοσοκομειακό περιβάλλον.
	± 1 kV για γραμμές εισόδου-εξόδου, σε ρυθμό επανάληψης 100 kHz	± 1 kV για γραμμές εισόδου-εξόδου, σε ρυθμό επανάληψης 100 kHz	
Υπέρταση IEC 61000-4-5	± 1 kV για διαφορικό τρόπο λειτουργίας	± 1 kV για διαφορικό τρόπο λειτουργίας	Η ποιότητα ρεύματος της κεντρικής παροχής θα πρέπει να είναι κατάλληλη για ένα σύνηθες οικιακό ή νοσοκομειακό περιβάλλον.
	± 2 kV κοινός τρόπος λειτουργίας	± 2 kV για κοινό τρόπο λειτουργίας	
Πτώσεις τάσης, σύντομες διακοπές και διακυμάνσεις τάσης στις γραμμές εισόδου παροχής ρεύματος IEC 61000-4-11	<5% U_T (>95% βύθιση στο U_T) για 0,5 κύκλο σε προσαυξήσεις των 45 μοιρών	<5% U_T (>95% βύθιση στο U_T) για 0,5 κύκλο σε προσαυξήσεις των 45 μοιρών	Η ποιότητα ρεύματος της κεντρικής παροχής θα πρέπει να είναι κατάλληλη για ένα σύνηθες οικιακό ή νοσοκομειακό περιβάλλον. Εάν ο χρήστης της συσκευής χρειάζεται συνεχή λειτουργία κατά τη διάρκεια διακοπών ρεύματος, συνιστάται η τροφοδοσία της συσκευής από τροφοδοτικό αδιάλειπτης παροχής ρεύματος ή από μπαταρία.
	<5% U_T (βύθιση >95% στο U_T) για 1 κύκλο	<5% U_T (βύθιση >95% στο U_T) για 1 κύκλο	
	70% U_T (βύθιση 30% στην U_T) για 0,5 δευτερόλεπτα	70% U_T (βύθιση 30% στην U_T) για 0,5 δευτερόλεπτα	
	<5% U_T (βύθιση >95% στην U_T) για 5 δευτερόλεπτα	<5% U_T (βύθιση >95% στην U_T) για 5 δευτερόλεπτα	
Μαγνητικό πεδίο συχνότητας ισχύος (50/60 Hz) IEC 61000-4-8	30 A/m	30 A/m	Τα μαγνητικά πεδία χαμηλών συχνοτήτων θα πρέπει να βρίσκονται σε επίπεδα χαρακτηριστικά μιας τυπικής θέσης σε ένα τυπικό οικιακό ή νοσοκομειακό περιβάλλον.
Ατρωσία σε συσκευές ανάγνωσης ραδιοσυχνικής αναγνώρισης AIM 7351731	Συχνότητες συσκευής ανάγνωσης ραδιοσυχνικής αναγνώρισης όπως καθορίζονται στο AIM 7351731:	Συχνότητες συσκευής ανάγνωσης ραδιοσυχνικής αναγνώρισης όπως καθορίζονται στο AIM 7351731:	Τα μαγνητικά πεδία θα πρέπει να βρίσκονται σε επίπεδα χαρακτηριστικά μιας τυπικής θέσης σε ένα τυπικό οικιακό ή νοσοκομειακό περιβάλλον.
	134,2 kHz στα 65 A/m	134,2 kHz στα 65 A/m	
	13,56 MHz στα 12 A/m	13,56 MHz στα 12 A/m	

ΣΗΜΕΙΩΣΗ: U_T είναι η τάση της κεντρικής παροχής εναλλασσόμενου ρεύματος πριν από την εφαρμογή του επιπέδου δοκιμής.

Οδηγίες και δήλωση του κατασκευαστή – Ηλεκτρομαγνητική ατρωσία – Αυτή η συσκευή προορίζεται για χρήση στο ηλεκτρομαγνητικό περιβάλλον που καθορίζεται παρακάτω. Ο χρήστης αυτής της συσκευής οφείλει να διασφαλίζει ότι αυτή χρησιμοποιείται σε τέτοιο περιβάλλον.

Δοκιμή ατρωσίας	Επίπεδο δοκιμής κατά IEC 60601	Επίπεδο συμμόρφωσης	Ηλεκτρομαγνητικό περιβάλλον – Οδηγίες
Αγόμενες ραδιοσυχνότητες IEC 61000-4-6	3 Vrms 150 kHz έως 80 MHz 6 Vrms Ζώνη ερασιτεχνικών ραδιοφωνικών εκπομπών και βιομηχανική, επιστημονική και ιατρική ζώνη (ISM) μεταξύ 150 kHz και 80 MHz	3 Vrms 150 kHz έως 80 MHz 6 Vrms Ζώνη ερασιτεχνικών ραδιοφωνικών εκπομπών και βιομηχανική, επιστημονική και ιατρική ζώνη (ISM) μεταξύ 150 kHz και 80 MHz	Οι φορητές και οι κινητές συσκευές επικοινωνιών που λειτουργούν στο φάσμα των ραδιοσυχνοτήτων δεν θα πρέπει να χρησιμοποιούνται σε απόσταση από οποιοδήποτε τμήμα της συσκευής, συμπεριλαμβανομένων και των καλωδίων, μικρότερη από τη συνιστώμενη απόσταση διαχωρισμού των 30 cm. Ενδέχεται να προκύψουν παρεμβολές κοντά σε εξοπλισμό που επισημαίνεται με το ακόλουθο σύμβολο: 
Ραδιοσυχνότητες εξ ακτινοβολίας IEC 61000-4-3	10V/m 80 MHz έως 2,7 GHz Συχνότητες τηλεπικοινωνιών όπως ορίζονται στο άρθρο 8.10 του προτύπου IEC 60601-1-2:2014: 450, 810, 870, 930, 1720, 1845, 1970 και 2450 MHz στα 28V/m 385 MHz στα 27V/m 710, 745, 780, 5240, 5500 και 5785 MHz στα 9V/m	10 V/m 80 MHz έως 2,7 GHz Συχνότητες τηλεπικοινωνιών όπως ορίζονται στο άρθρο 8.10 του προτύπου IEC 60601-1-2:2014: 450, 810, 870, 930, 1720, 1845, 1970 και 2450 MHz στα 28V/m 385 MHz στα 27V/m 710, 745, 780, 5240, 5500 και 5785 MHz στα 9V/m	
Ατρωσία σε συσκευές ανάγνωσης ραδιοσυχνικής αναγνώρισης AIM 7351731	Συχνότητες συσκευής ανάγνωσης ραδιοσυχνικής αναγνώρισης όπως καθορίζονται στο AIM 7351731: 433 MHz στα 3V/m 860 MHz έως 960 MHz στα 54V/m. 2450 MHz στα 54V/m	Συχνότητες συσκευής ανάγνωσης ραδιοσυχνικής αναγνώρισης όπως καθορίζονται στο AIM 7351731: 433 MHz στα 3V/m 860 MHz έως 960 MHz στα 54V/m. 2450 MHz στα 54V/m	

Περιορισμένη εγγύηση

Η Respirationics, Inc., μια εταιρεία της Philips («Philips Respirationics»), παρέχει την παρούσα, μη μεταβιβάσιμη, περιορισμένη εγγύηση για τα DreamStation CPAP, DreamStation CPAP Pro και DreamStation Auto CPAP («Προϊόν») στον πελάτη ο οποίος αγοράσε αρχικά το Προϊόν απευθείας από τη Philips Respirationics.

Τι καλύπτει η παρούσα εγγύηση: Η Philips Respirationics εγγυάται ότι κάθε καινούριο Προϊόν είναι απαλλαγμένο από ελαττώματα ως προς τα υλικά και την κατασκευή και ότι λειτουργεί σύμφωνα με τις προδιαγραφές προϊόντος, υπό την προϋπόθεση ότι χρησιμοποιείται και συντηρείται κανονικά και σωστά όπως ορίζουν οι ισχύουσες οδηγίες, υπό την επιφύλαξη των παρακάτω εξαιρέσεων.

Πόσο διαρκεί η παρούσα εγγύηση: Δύο (2) έτη από την ημερομηνία αποστολής στον αγοραστή ή την ημερομηνία εγκατάστασης από τον αγοραστή για τον τελικό χρήστη, όποια εκ των δύο είναι μεγαλύτερη, με εξαίρεση:

Την περίοδο εγγύησης για τα βοηθητικά εξαρτήματα, τα ανταλλακτικά και τα αναλώσιμα, συμπεριλαμβανομένων μεταξύ άλλων των φίλτρων, των σωληνώσεων, της θήκης μεταφοράς, που είναι 90 ημέρες από την ημερομηνία αποστολής στον αρχικό αγοραστή.

Τι δεν καλύπτει η παρούσα εγγύηση: Η παρούσα εγγύηση δεν ισχύει για τυχόν λογισμικό που συνοδεύει το Προϊόν, επειδή η εγγύηση του λογισμικού περιλαμβάνεται στην άδεια του λογισμικού. Η παρούσα εγγύηση δεν καλύπτει την πρόκληση ζημιάς στα Προϊόντα ή σε λοιπά ιδιόκτητα αντικείμενα και την πρόκληση τραυματισμού, ως συνέπεια ατυχήματος, εσφαλμένης ή κακής χρήσης, ανωτέρας βίας, εισροής νερού, επισκευής ή τροποποίησης από οποιονδήποτε εκτός της Philips Respirationics ή του εξουσιοδοτημένου κέντρου σέρβις της Philips Respirationics, αποτυχίας χειρισμού σύμφωνα με τους όρους που αναγράφονται στο εγχειρίδιο λειτουργίας και τις οδηγίες, απουσίας άσκησης εύλογης επιμέλειας, της διακοπής της λειτουργίας ενός δικτύου (π.χ. 2G, 3G κ.λπ.) από κάποιον πάροχο (π.χ. ΑΤΤ, Verizon κ.λπ.) ή άλλων ελαττωμάτων που δεν σχετίζονται με τα υλικά ή την κατασκευή. Η παρούσα εγγύηση δεν είναι μεταβιβάσιμη. Εάν η Philips Respirationics διαπιστώσει ότι κάποιο Προϊόν, το οποίο επιστρέφεται για επισκευή, ή ότι το πρόβλημα που προέκυψε δεν καλύπτεται από την παρούσα περιορισμένη εγγύηση, ενδέχεται να επιβάλει χρέωση για την κάλυψη των εξόδων ελέγχου του Προϊόντος και επιστροφής του στον αγοραστή.

Υποχρεώσεις της Philips Respirationics: Εάν το Προϊόν δεν πληροί τα καλυπτόμενα από την ανωτέρω εγγύηση τις πρώτες 90 ημέρες μετά την αρχική ημερομηνία αποστολής, η Philips Respirationics θα αντικαταστήσει τη συσκευή με νέο Προϊόν. Εφεξής, εάν ένα Προϊόν δεν συμμορφώνεται με τις εγγυήσεις που ορίζονται ανωτέρω κατά τη διάρκεια ισχύος της περιόδου εγγύησης, η Philips Respirationics θα επισκευάσει ή θα αντικαταστήσει το Προϊόν ή θα επιστρέψει το αρχικό τίμημα αγοράς, κατά την αποκλειστική διακριτική της ευχέρεια. Η Philips Respirationics ενδέχεται να χρησιμοποιήσει νέες ή ανακατασκευασμένες διατάξεις, εξαρτήματα και ανταλλακτικά στην επισκευή και νέες ή επανατιστοποιημένες, ανακαινισμένες συσκευές για αντικατάσταση. Το υπόλοιπο της αρχικής περιόδου εγγύησης θα ισχύει για κάθε Προϊόν ή εξάρτημα Προϊόντος που επισκευάστηκε ή αντικαταστάθηκε υπό αυτή την εγγύηση.

Δήλωση αποποίησης ευθύνης για την εγγύηση. Περιορισμός της ευθύνης: ΜΕ ΕΞΑΙΡΕΣΗ ΟΣΑ ΟΡΙΖΟΝΤΑΙ ΣΤΗΝ ΠΑΡΟΥΣΑ ΠΕΡΙΟΡΙΣΜΕΝΗ ΕΓΓΥΗΣΗ, Η PHILIPS RESPIRATORICS ΔΕΝ ΠΑΡΕΧΕΙ ΚΑΜΙΑ ΑΛΛΗ ΕΓΓΥΗΣΗ, ΡΗΤΗ Ή ΣΙΩΠΗΡΗ, ΒΑΣΕΙ ΝΟΜΟΥ Ή ΑΛΛΩΣ, ΟΣΩΝ ΑΦΟΡΑ ΤΟ ΠΡΟΪΟΝ, ΤΗΝ ΠΟΙΟΤΗΤΑ Ή ΤΗΝ ΑΠΟΔΟΣΗ ΤΟΥ. Η PHILIPS RESPIRATORICS ΠΑΡΑΙΤΕΙΤΑΙ ΡΗΤΑ ΑΠΟ ΤΗ ΣΙΩΠΗΡΗ ΕΓΓΥΗΣΗ ΕΜΠΟΡΕΥΣΙΜΟΤΗΤΑΣ ΚΑΙ ΤΗ ΣΙΩΠΗΡΗ ΕΓΓΥΗΣΗ ΚΑΤΑΛΛΗΛΟΤΗΤΑΣ ΓΙΑ ΣΥΓΚΕΚΡΙΜΕΝΟ ΣΚΟΠΟ. ΣΕ ΚΑΜΙΑ ΠΕΡΙΠΤΩΣΗ Η ΜΕΓΙΣΤΗ ΕΥΘΥΝΗ ΑΠΟΖΗΜΙΩΣΗΣ ΑΠΟ ΤΗ PHILIPS RESPIRATORICS ΔΕΝ ΘΑ ΥΠΕΡΒΕΙ ΥΠΟ ΑΥΤΕΣ ΤΙΣ ΕΓΓΥΗΣΕΙΣ ΤΗΝ ΤΙΜΗ ΑΡΧΙΚΗΣ ΑΓΟΡΑΣ ΟΥΤΕ Η PHILIPS RESPIRATORICS ΘΑ ΕΙΝΑΙ ΥΠΕΥΘΥΝΗ ΓΙΑ ΟΠΟΙΑΔΗΠΟΤΕ ΟΙΚΟΝΟΜΙΚΗ ΑΠΩΛΕΙΑ, ΑΠΩΛΕΙΑ ΚΕΡΔΟΥΣ, ΕΠΙΒΑΡΥΝΣΗ Ή ΕΙΔΙΚΕΣ, ΘΕΤΙΚΕΣ Ή ΑΠΟΘΕΤΙΚΕΣ ΖΗΜΙΕΣ. Βάσει της παρούσας εγγύησης η επισκευή, η αντικατάσταση ή η επιστροφή της αξίας της αγοράς από τη Philips Respirationics αφορά αποκλειστικά και μόνο τον αρχικό αγοραστή.

Η παρούσα εγγύηση σάς παρέχει συγκεκριμένα νομικά δικαιώματα και ενδέχεται επίσης να έχετε και άλλα δικαιώματα, τα οποία διαφέρουν από χώρα σε χώρα. Ορισμένες χώρες δεν επιτρέπουν την εξαίρεση ή τον περιορισμό θετικών ή αποθετικών ζημιών, συνεπώς η ανωτέρω εξαίρεση και οι ανωτέρω περιορισμοί ενδέχεται να μην ισχύουν για εσάς.

Υποστήριξη σχετικά με την εγγύηση: Οι ασθενείς μπορούν να επικοινωνούν με τους κατά τόπους εξουσιοδοτημένους αντιπροσώπους της Philips Respirationics και οι αντιπρόσωποι μπορούν να επικοινωνούν με τη Respirationics, Inc. στην εξής διεύθυνση:

1001 Murry Ridge Lane
Murrysville, Pennsylvania 15668-8550 Η.Π.Α.
+1-724-387-4000



1124838

REF 1124838

Respironics Inc.
1001 Murry Ridge Lane
Murrysville, PA 15668 H.Π.A. **ECREP**

Respironics Deutschland GmbH & Co. KG
Gewerbestrasse 17
82211 Herrsching, Γερμανία



1124838 R07
RWS 07/15/2021
Greek